

*ԿՐԹՈՒԹՅԱՆ ՎԱՐՉՈՒԹՅՈՒՆ*

*ԿՐԹՈՒԹՅԱՆ ՀԱՆՁՆԱԺՈՂՈՎ*

**ՈՐԱԿԱՎՈՐՈՒՄՆԵՐԻ ՀԱՄԱԿԱՐԳԻ ՄՇԱԿՈՒՄ՝ ՑԿՅԱՆՈՒՄ ՈՒՍՈՒՄՆԱԴՐՈՒԹՅՈՒՆԸ ԽԹԱՆԵԼՈՒ ՆՊԱՏԱԿՈՎ**

29 և 30 մարտի, 2006թ.

Սույն փաստաթուղթը ներառում է «Ցկյանս ուսումնառության խթանման գործում ազգային որակավորումների համակարգերի դերի» մասին ՏՀԶԿ-ի կողմից ներկայացված Միջազգային Սինթեզի Ձեկույցի վերջնական նախագծի 5 հավելվածները: Նախագիծը ներկայացվում է ի մեկնաբանումն Կրթության հանձնաժողովին և այն երկրների ազգային համակարգողներին, ովքեր մասնակցել են գործունեությանը: Ամբողջական զեկույցը նաև նախադրյալներ է ապահովում որակավորումների գործունեությունից բխող քաղաքական հետևանքների Հանձնաժողովի քննարկման համար:

Ձեկույցի ամբողջական նախագծի մասին գրավոր մեկնաբանությունները կներկայացվեն քարտուղարություն 2006թ. ապրիլի 28-ին: Ձեկույցի նախագիծը ուղարկվել է թարգմանության, ֆրանսերեն տարբերակը նույնպես կներկայացվի մեկնաբանության համապատասխան կարգով:

Կրթության հանձնաժողովը պետք է

**մեկնաբանություններ** անի զեկույցի ընդհանուր կառուցվածքի, ինչպես նաև առանձին գլուխների բովանդակության մասին, և

**համաձայնի** միջնորդել գլխավոր քարտուղարին զեկույցի տպագրման գործում երկրների մեկնաբանությունները քննարկելուց հետո:

## ՀԱՎԵԼՎԱԾ Ա: Երեք Թեմատիկ Խմբերի Համառոտ Ձեկույցներ

Սրանք «Ցկյանս ուսումնառության խթանման գործում ազգային որակավորումների համակարգերի դերի» մասին ՏՀԶԿ-ի (Տնտեսական համագործակցության և զարգացման կազմակերպություն) ուսումնասիրությանն օժանդակող երեք մեծ զեկույցների համառոտ շարադրանքներն<sup>1</sup> են: Ուսումնասիրության նպատակն է բացահայտել, թե ինչպես են տարբեր ազգային որակավորումների համակարգեր ազդում ցկյանս ուսումնառության որակի և կառուցվածքի վրա տարբեր երկրներում, և թե ինչպիսի միջոցառումներ կարող են ձեռնարկել երկրները որակավորումների համակարգերում՝ ցկյանս ուսումնառությունը խթանելու համար: Այն ուսումնասիրում է տարբեր երկրների համակարգերի մշակման և կառավարման փորձերը, և փորձում է բացահայտել տարբեր մոտեցումների և նորամուծությունների ներգործությունը:

Ուսումնասիրությունն իրականացվում է գլխավորապես հիմնարար զեկույցների պատրաստման և սինթեզի միջոցով: Այն նաև ընդգրկում է օրակարգի որոշակի առանցքային առումների թեմատիկ հետազոտություն: Երեք Թեմատիկ Խմբերի նպատակն է՝ ուսումնասիրել և մշակել հետազոտության ընթացքում ի հայտ եկած հիմնական նյութերը:

1. «Որակավորումների շրջանակների» մշակումն ու կիրառումը որպես որակավորումների համակարգերի բարեփոխման և կառավարման միջոց:
2. Ոչ-ֆորմալ և ինֆորմալ ուսումնառության ճանաչում:
3. Շահագրգիռ կողմերի ներգրավում որակավորումների համակարգերում:

---

<sup>1</sup> Ամբողջական զեկույցները կարող եք գտնել [www.oecd.org/edu/lifelonglearning/nqs](http://www.oecd.org/edu/lifelonglearning/nqs) ինտերնետային կայքում

## **ԹԵՄԱՏԻԿ ԽՈՒՄԲ 1. «ՈՐԱԿԱՎՈՐՈՒՄՆԵՐԻ ՇՐՋԱՆԱԿՆԵՐԻ» ՄՇԱԿՈՒՄՆ ՈՒ ԿԻՐԱՌՈՒՄԸ ՈՐՊԵՍ ՈՐԱԿԱՎՈՐՈՒՄՆԵՐԻ ՀԱՄԱԿԱՐԳԵՐԻ ԲԱՐԵՓՈԽՄԱՆ և ԿԱՌԱՎԱՐՄԱՆ ՄԻՋՈՑ**

Համակարգողներ՝ Աննա Մերֆի, Թինա Սինոտա և Էդվին Մերնադ

Թխ1 (Թեմատիկ Խումբ 1) զեկույցը հավաքում է Թեմատիկ Խումբ 1-ի՝ որակավորումների շրջանակների (որպես որակավորումների համակարգերի բարեփոխման և կառավարման միջոց) մշակման ու կիրառման ուղղությամբ կատարած աշխատանքների արդյունքները: Այն չի սինթեզում խմբի մանրակրկիտ աշխատանքները, այլ ապահովում է հիմնական արդյունքների համառոտ ձեռնարկ, որոնք առանձին և միասին կարող են օժանդակել ՏՀՁԿ-ի ավելի լայնածավալ ուսումնասիրությանը:

Խումբը ձևավորվել է Փարիզում ազգային ներկայացուցիչների նույնքեր, 2002թ. լիագումար միստից հետո: Իռլանդիան և Հունաստանը ստանձնեցին գլխավոր դերը խմբի ստեղծման գործում՝ սկսելով փաստաթղթերի փոխանակման գործընթաց էլեկտրոնային փոստով, որը շարունակվեց աշխատանքի ամբողջ ընթացքում: Հետագայում այս գործընթացն ընդլայնվեց՝ *Smartgroups.com* ինտերնետային կայքի ստեղծման միջոցով: Այսպես, մասնակիցների մի փոքր հիմնական խումբ աստիճանաբար ընդլայնվեց (11 երկրներում), և խմբի օրակարգ մշակվեց: Խմբի մասնակիցները ներկայացրեցին երկրներ, որոնք ունեն ծավալուն, լավ մշակված շրջանակներ, ինչպես նաև երկրներ, որոնք վերջերս ներկայացրել են դրանք կամ մտածում են այդ ուղղությամբ: Այն նաև ընդգրկել է մասնակիցներ CEDEFOP-ից (Մասնագիտական կրթության և ուսուցման խթանման եվրամիության գործակալություն) և Աշխատանքի Միջազգային Կազմակերպությունից: Սույն օրակարգում միջոցներ են ձեռնարկվել խմբի առաջին հանդիպման համար, որը տեղի է ունեցել մայիս, 2003թ., Դուբլինում: Երկրորդ հանդիպումը տեղի է ունեցել Աթենքում սեպտեմբեր, 2003թ.:

### ***Արդյունքները***

Խումբը մշակել է մի շարք փաստաթղթեր, որոնք կարող են օժանդակել ցանկացած երկրի որակավորումների շրջանակների ընդհանուր հայեցակարգ մշակելու, տարբեր երկրների ընթացիկ փորձեր ձեռք բերելու գործում, ինչպես նաև օգնել փոխըմբռնման գալու, թե շրջանակներն ինչպես կարող են նպաստել որակավորումների համակարգերի հետագա զարգացմանը: Փաստաթղթերն ընդգրկում են հետևյալը՝

### **1. Որակավորումների շրջանակների և որակավորումների համակարգերի սահմանումներ**

Սույն սահմանումները մշակվել են որակավորումների շրջանակների և որակավորումների համակարգերի միջև տարբերությունը բացահայտելու և հետևյալ տերմինների (եզրույթների) նշանակության վերաբերյալ ընդհանուր համաձայնության գալու նպատակով:

### ***Որակավորումների համակարգ***

Որակավորումների համակարգերն ընդգրկում են որևէ երկրի՝ ուսումնառության ճանաչմանն ուղղված գործունեության բոլոր առումները: Սույն համակարգերը ներառում են որակավորումների ազգային կամ տարածաշրջանային քաղաքականության մշակման և կիրառման միջոցները, ելակետային միջոցառումներ, որակի ապահովման գործընթացներ, գնահատման և պարզևատրման գործընթացներ,

հմտությունների ճանաչում և այլ մեխանիզմներ, որոնք կրթությունն ու ուսուցումը կապում են աշխատաշուկայի և քաղաքացիական հասարակության հետ: Որակավորումների համակարգերը կարող են քիչ թե շատ համընդգրկուն և կապակցված լինել: Որակավորումների որոշակի շրջանակ որակավորումների համակարգի մեկ հատկանիշ կարող է լինել:

### ***Որակավորումների շրջանակ***

Որակավորումների շրջանակը փաստաթուղթ է որակավորումների մշակման և դասակարգման համար՝ ըստ ձեռք բերված ուսումնառության մակարդակների համար սահմանված չափանիշների: Չափանիշները կարող են թաքնված լինել որակավորումների նկարագրերում, կամ պարզ արտահայտված՝ մակարդակի մի շարք նկարագրերի տեսքով: Շրջանակների կիրառման ոլորտը կարող է ընդգրկել ուսումնառության բոլոր մվաճումներն ու ուղղությունները, կամ սահմանափակվել որոշակի ոլորտով, ինչպես օրինակ՝ սկզբնական կրթություն, մեծահասակների կրթություն և ուսուցում կամ որևէ մասնագիտական ոլորտ: Որոշ շրջանակներ կարող են ունենալ ավելի շատ նախագծային տարրեր և առավել ամուր կառուցվածք, քան մյուսները, որոշները կարող են ունենալ օրինական հիմք, մինչդեռ մյուսները ներկայացնել սոցիալական գործընկերների ընդհանուր համաձայնությունը: Որակավորումների բոլոր շրջանակները, այնուամենայնիվ, հիմք են ստեղծում որակի, մատչելիության, փոխադարձ կապի բարելավման և հանրության կամ աշխատաշուկայի կողմից որակավորումների ազգային ու միջազգային մակարդակով ճանաչման համար:

## **2. Որակավորումների շրջանակի մոդելների առանձնահատկություններ**

Որակավորումների շրջանակների մի շարք ընդհանուր առանձնահատկություններ են բացահայտվել խմբի անդամների կողմից տարբեր երկրներում շրջանակների ուսումնասիրման և համեմատման նպատակով կատարված ուսումնասիրությունների ընթացքում: Որպես մոդել, թե ինչպես է որևէ շրջանակ ներառվել որակավորումների համակարգի մեջ՝ Իռլանդիայի օրինակն է ներկայացված:

Շրջանակների ընդհանուր առանձնահատկությունները նկարագրված են հետևյալ ձևով.

### ***Նպատակ***

Ուսումնասիրությունները ցույց են տալիս, որ երկրները ներառում են որակավորումների շրջանակներ՝

- որակավորումները գիտելիքներին, հմտություններին և կարողություններին համահունչ դարձնելու, ինչպես նաև մասնագիտական (և ավելի մեծ աշխատաշուկայի) ներկա և ապագա կարիքներին առավել համապատասխանեցնելու նպատակով: Ակնհայտ է, որ որոշ երկրներում լարվածություն կա ցկյանս ուսումնառությանն ու աշխատաշուկայի պահանջներին աջակցելու նպատակների միջև, համեմայն դեպս մոտ ապագայում:
- որակավորումների ենթահամակարգերի հաջորդականությունը պահպանելու նպատակով, ինչպես օրինակ՝ բարձրագույն կրթություն, մեծահասակների կրթություն, կրթաթոշակներ, և հատկապես մասնագիտական կրթության և ուսուցման որակավորումներում՝ նրանց համար կապող շրջանակ ստեղծելով:

- ցկյանս ուսումնառությանն օժանդակելու նպատակով (այն առավել մատչելի դարձնելու, նպատակային ներդրումներ կատարելու և ոչ-ֆորմալ ու ինֆորմալ ուսումնառությունը ճանաչելու միջոցով):
- քաղաքական գործիչների և շահագրգիռ կողմերի ներգրավմանն աջակցելու նպատակով, հատկապես՝ մասնագիտական կրթության և ուսուցման մեջ:

### ***Փոփոխություն իրականացնողներ***

Ընդհանուր առմամբ, կրթության և աշխատանքի համար պատասխանատու նախարարություններն են հանդիսանում փոփոխության գլխավոր իրականացնողները: Շատ դեպքերում մասնագիտական կրթության և ուսուցման կարևոր բարեփոխումներ ընթացքի մեջ են և որակավորումների շրջանակներ են քննարկվում կամ ներկայացվում այս համատեքստում: Դեռ ավելին, որոշակի խմբեր կարևոր դերեր են խաղում՝ կախված ազգային վիճակից: Որոշ երկրներում ինքնավար համայնքները (ինչպես օրինակ՝ Իսպանիան) և սոցիալական երկխոսության մեջ գտնվող գործընկերները (ինչպես օրինակ՝ Գերմանիան, Իսպանիան և Յունաստանը) կարևոր նշանակություն ունեն: Սոցիալական գործընկերների ներգրավումը շրջանակի և որակավորումների մշակման գործում ընդգծվում է Չեխոսլովակիայի Հանրապետության ուսումնասիրության մեջ՝ որպես որակավորումներն առավել համապատասխան դարձնելու կարևոր բաղադրիչ: Իռլանդիայի դեպքում կարևորվում է օրինական մարմինների մասնակցությունը:

Ուսումնասիրությունների մեծ մասի մեջ ընդգծվում է օրենսդրության հիմնավորման անհրաժեշտությունը, որը վստահություն է ներշնչում շրջանակի նկատմամբ և կարող է կիրառվել շրջանակի համար պատասխանատվությունը մեկ հատուկ մարմնի կամ մարմինների հանձնելու համար:

Մի շարք երկրներ կարևորում են սոցիալական գործընկերների հետ համագործակցելու և նրանց համաձայնությունը հաշվի առնելու անհրաժեշտությունը, ինչպես նաև զբաղվածության ազգային ռազմավարությունները (ինչպես օրինակ՝ Գերմանիան, Իսպանիան, Յունաստանը): Սա կարող է նաև կարևոր նկատառում լինել շատ այլ երկրներում, հատկապես՝ Եվրամիության երկրներում:

Խմբի անդամները զգացին, որ որոշակի դեպքի ուսումնասիրություններով հնարավոր չէ բացահայտել փոփոխության որոշակի հիմնական իրականացնողներին, որոնք շատ երկրներում կանոնավորում են զարգացումները, ինչպես օրինակ՝ ուսումնառության գլոբալիզացումն ու միջազգայնացումը և տարածաշրջանային (Եվրոպական կամ անդրազգային ) ավելի մեծ աշխատաշուկաների ստեղծումը:

### ***Որակավորումների շրջանակների օգուտների ամփոփ ներկայացում***

Ուսումնասիրությունների ընթացքում շրջանակների ներմուծման արդյունքում երկրների կողմից ակնկալվող հիմնական օգուտների ցուցակ է կազմվել: Շրջանակները կարող են՝

- օժանդակել հաջորդական, թափանցիկ և առավել համընդգրկուն որակավորումների համակարգի մշակմանը:
- որակավորումներն առավել մատչելի և հասանելի դարձնել բնակչության ամենախոցելի խավերի համար:

- հայտնաբերել առաջընթացի ուղիներ ( բարձրագույն և ավելի լայն հմտությունների համար):
- ճկունություն ներմուծել սովորողների, հաստատությունների և կիրառողների համար:
- խթանել բոլոր որակավորումների ճանաչումն ու վավերականացումը (ներառյալ ոչ-ֆորմալ/ ինֆորմալ ուսումնառությունը):
- խթանել մասնագիտական կրթությունն ու ուսուցումը և մեծահասակների ուսումնառությունը (իր սեփական իրավունքով և բարձրագույն կրթություն ստանալու հնարավորությամբ):
- որակավորումներն առավել համապատասխան դարձնել հասարակության և աշխատաշուկայի կարիքներին:
- խթանել ներդրումները և մասնակցությունը հմտությունների զարգացմանը աշխատավայրում:

Նշվածների մեջ կարևորվել են երկու հիմնական օգուտներ: Առաջինը՝ նրանք կարող են գործիք դառնալ որակավորումների համակարգերի մասին իրազեկման համար՝ որպես վկայագրման ընդհանուր սկզբունք հանդիսանալով որակավորումների բոլոր տեսակների համար և խթանելով ցկյանս ուսումնառությունը: Երկրորդ՝ նրանք կարող են կիրառվել որպես կարգավորող գործիք, որի դեպքում նրանք վստահություն են ստեղծում որակավորումների նշանակության մասին, նկարագրում են որակավորումների առանցքային պահանջները (ինչպես օրինակ՝ չափորոշիչներ) և որակի ապահովման մեխանիզմներ են մշակում որակավորումների համար:

Շրջանակների միջազգային ճանաչման կարևորությունն ընդգծվել է մի շարք ուսումնասիրություններում: Նրանք տարբեր ատյաններում որակավորումների թափանցիկությանն ու փոխադարձ ճանաչմանն աջակցելու ներուժ ունեն:

### ***Շրջանակների ներմուծման պայմաններ***

Խումբը սահմանել է մի շարք ընդհանուր պայմաններ, որոնք կարևոր են համարվում շրջանակների բարեհաջող մշակման և իրագործման համար.

- մի շարք ուսումնասիրություններ առավել ընդգծված են դարձրել օրենսդրական հիմքի կարևորությունը որակավորումների շրջանակի համար: Այնուամենայնիվ, նաև նշել են, որ կամավոր «զնուն»-ը և շահագրգիռ կողմերի պարտավորվածությունը կարևոր են շրջանակի բարեհաջող իրագործման համար:
- ուսումնասիրությունները կարևորում են կրթության և ուսուցման և աշխատաշուկայի քաղաքականության մեջ բոլոր ներգրավվածների համագործակցության անհրաժեշտությունը:
- անհրաժեշտ է բնակչությանն իրազեկել ազգային որակավորումների շրջանակների մասին նրանք բարեհաջող իրագործման համար:
- ուսումնասիրությունները վկայում են, որ զգալի ժամանակ է պահանջվում որակավորումների շրջանակների մշակման, իրագործման և բարեհաջող ներմուծման համար:

### 3. Որակավորումների շրջանակների օգուտների մանրամասն նկարագրություն

Փաստաթուղթ է մշակվել, որում նկարագրվել են որակավորումների շրջանակների օգուտները: Օգուտները նկարագրվել են երկու մակարդակով՝ ընդհանուր և որոշակիորեն առավել համապատասխան ցկյանս ուսումնառության մշակմանը:

#### *Որակավորումների շրջանակների ընդհանուր օգուտները*

Որակավորումների շրջանակները կարող են օգուտ տալ չորս ոլորտներում.

- **Օգուտներ որակավորումների համակարգերի և ապահովման համար**
  - Մեղմացնել բարդությունը և ապահովել հաջորդականությունը, թափանցիկությունը և ինտեգրումը՝ չնայած աճող վարչատարածքային բաժանումներին, ապակենտրոնացմանն ու անհատականացմանը (հատկապես՝ հետ-պարտադիր և շարունակական կրթության ու ուսուցման ապահովման վերաբերյալ):
  - Հետագա որակավորումներն առավել մատչելի և առաջադիմական դարձնել՝ անկախ այն փաստից, թե նրանք սկզբնական, բարձրագույն, թե ՄԿՈՒ որակավորումներ են:
  - Սովորողներին և ուսուցիչներին/ուսուցանողներին կողմնորոշվելու հնարավորություն տալ և աջակցել նրանց՝ ուսումնառության համապատասխան ուղղություններ ընտրելու հարցում:
  - Նպատակներ սահմանել՝ հաշվի առնելով հասարակության, աշխատաշուկայի, ձեռնարկությունների և քաղաքացիների կամ սովորողների կարիքները, դիրքորոշումները և նախասիրությունները:
  - Աջակցել որակի ապահովմանը, չափորոշիչների և կրեդիտների կուտակման ու փոխանցման համակարգերի մշակմանը, խթանել որակավորումների թափանցիկությունը, համադրելիությունն ու փոխանցելիությունը:
  
- **Օգուտներ՝ ուղղված մասնագիտական զարգացմանը, մասնագիտական կողմնորոշմանը, աշխատատեղերի ստեղծմանն ու տեղեկատվությանը, ինչպես նաև մասնագիտական շարժունակությանը.**
  - Հաղթահարել սովորողների, հաստատությունների և ձեռնարկությունների հարմարեցման և կարիքների արագացված փոփոխությունը կայուն շրջանակում:
  - Մշակել վկայագրման սկզբունքներ որակավորումների համար և բարձրացնել նրանց սոցիալական ճանաչումը աշխատաշուկայում և կրթության ու ուսուցման մեջ:
  - Որակավորումների և պայմանների քարտեզագրում հմտությունների առաջարկի, պահանջարկի և մասնագիտական մարտահրավերների վերաբերյալ:
  
- **Օգուտներ՝ ուղղված որակավորումների միջազգային և անդրազգային ճանաչմանը**
  - Խթանել շարժունակությունը, համագործակցությունը և փոխանակումը, ինչպես նաև միջմշակութային փոխըմբռնումն ու փոխադարձ ճանաչումը:

- օժանդակել համագործակցության ընդլայնմանն ու փոխադարձ վստահության ստեղծմանը հաստատությունների, ուսուցիչների և ուսուցանողների միջև տարբեր երկրներում և տարածաշրջաններում:
  - Խթանել տարբեր երկրների ուսուցման արդյունքների ճանաչումը, թափանցիկությունն ու փոխանցելիությունը:
  - Խթանել որակավորումների համար ընդհանուր լեզվի մշակումը (ինչպես օրինակ՝ «մեթաշրջանակ»-ի հասկացությունը):
- **Օգուտներ՝ ուղղված կարգավորմանը, օրենսդրությանն ու ելակետային միջոցառումներին**
- Կարգավորող շրջանակը պետք է հաշվի առնի ապահովման որակի տևականության, հուսալիության և փոխադարձ վստահության ստեղծումը ազգային որակավորումների համակարգերում:
  - Շրջանակները կարող են վկայագրման սկզբունքներ մշակել չափորոշիչների համար ոլորտների միջև և ոլորտների համար:
  - Շրջանակները կարող են ներառել կարգավորող տարրեր որակի ապահովման և խթանման համար:
  - Շրջանակները կարող են ապահովել որակավորումների կայունությունը՝ միևնույն ժամանակ հաշվի առնելով ճկունությունն ու հարմարեցումը:
  - Շրջանակները կարող են հաշվի առնել ապակենտրոնացումը և կրթության/ուսուցման հաստատությունների ինքնավարության բարձրացումը:
  - Շրջանակները կարող են հիմնավորել որակավորումների և հմտությունների չափորոշիչների, ինչպես նաև նրանց վավերականացման համար մինիմում պահանջների սահմանումը:

***Որակավորումների շրջանակների օգուտները ցկյանս ուսումնառության համար***

- Խթանել ցկյանս ուսումնառությունը սովորողների ավելի մեծ զանգվածների համար ՏՀՁԿ-ի բազմաթիվ երկրների ժողովրդագրական զարգացումների և միտումների համատեքստում, ինչպես օրինակ՝ աշխատող բնակչության ծերացումը և հմտությունների առաջարկը/անհամապատասխան խնդիրները:
- Թեթևացնել հմտությունների և կարողությունների փոխանցելիությունն ու փոխադրելիությունը մի ոլորտից դեպի մյուսը:
- Օրինականացնել մատչելիության ոչ ստանդարտ ձևերը, ներառյալ նախնական ուսումնառության վավերականացումը և ոչ-ֆորմալ ու ինֆորմալ ուսումնառության ճանաչումը:
- Ապահովել հիմնական հմտությունների հետագա բարելավումը, ինչպես օրինակ՝ լեզվական հմտություններ, հասարակական հարաբերությունների ու հաղորդակցական հմտություններ և հիմնական ՏՀՏ հմտություններ տարբեր կրթական մակարդակներ ու աշխատանքային գործունեություններ ունեցող մեծահասակ սովորողների տարբեր թիրախային խմբերի համար:



- Աջակցել մասնագիտական կողմնորոշման նյութերի մշակմանն ու բարելավմանը, որոնք կարող են առավել հեշտությամբ մշակվել, տպագրվել և տարածվել, եթե վերաբերեն ավելի լայն ճանաչում գտած շրջանակների:
- Որակավորումների շրջանակների համատեքստում ուսումնառության, կրթության տարբեր սեգմենտների կողմից ապահոված որակավորումների միջև համարժեքությունների ստեղծումը կարող է առավել հեշտությամբ կենտրոնացնել անհատական և խմբակային ուսումնառության կարիքների վրա:
- Շրջանակները կարող են կրճատել այն ժամանակը, որը սովորողները ծախսում են նորից սովորելու վրա, որպեսզի հասնեն ուրիշ համատեքստերում արդեն ձեռք բերված արդյունքներին:
- Շրջանակները թափանցիկություն և հստակություն են ապահովում անհրաժեշտ հմտությունների ու որակավորումների մասին քաղաքականություն մշակողների, շահագրգիռ կողմերի և նոր միջոցառումներ ու բարեփոխումներ մշակող ընկերությունների համար:

#### **4. Հետագա զարգացման հեռանկարներ**

Խմբի անդամները մշակել են որակավորումների շրջանակների հետագա զարգացման հեռանկարներ իրենց երկրներում:

#### **5. Որակավորման շրջանակների քննարկումը միջազգային չափանիշներով**

Թեմատիկ հստակ 1-ի աշխատանքներում մի շարք կարևոր բաղադրիչներ և սկզբունքներ են բացահայտվել շրջանակի մշակման միջազգային չափանիշների մասին: Սույն հատվածն ամփոփում է փաստաթղթերի և հանդիպումների ներդրումները: Քննարկման աղբյուրներն ընդգրկում են ուսումնասիրություններ, որոնք իրականացվել և հրատարակվել են CEDEFOP –ի և Իռլանդիայի (որակավորումների շրջանակների և նրանց համեմատության հետ կապված եվրոպական զարգացումների մասին) Ազգային Որակավորումների Իշխանության աջակցությամբ, և նաև առավել վերջերս կատարված ուսումնասիրություն, որի հեղինակն է Ջեյ Զիթինգը (ավստրալիացի խորհրդատու):

Այս հատվածը եզրափակում է՝ նշելով, որ միջազգային (համաշխարհային և տարածաշրջանային ) շրջանակների լայն կիրառումը կարող է աջակցել՝

- աշխատանքի, ուսանողների և ուսուցանողների միջազգային շարժունակության խթանմանը:
- Ուսումնական հաստատությունների համար համագործակցող գործընկերներ գտնելու հարցում, ոչ միայն երկկողմ, այլև բազմակողմ և միջազգային մակարդակներով:
- Կայուն համագործակցության և փոխանակման հիմնախնդիրների առավել արդյունավետ պարզաբանմանը:

- Այն համատեքստի ըմբռնման խթանմանը, որում ներկայացվում են կրթությունն ու ուսուցումը և իրականացվում համեմատություններ ու քննարկումներ չնայած աշխարհագրական և լեզվական տարածությանն ու դժվարություններին:
- Որակավորումների և հմտությունների թափանցիկության կամ փոխադարձ ճանաչման օժանդակությանը:

## **ԹԵՄԱՏԻԿ ԽՈՒՄԲ 2. ՉԱՓՈՐՈՇԻՉՆԵՐԻ ՄՇԱԿՈՒՄ ԵՎ ՈՐԱԿԻ ԱՊԱՅՈՎՈՒՄ ՈՐԱԿԱՎՈՐՈՒՄՆԵՐՈՒՄ՝ ՀԱՏՈՒԿ ՇԵՇՏ ԴՆԵԼՈՎ ՈՉ-ՖՈՐՄԱԼ ԵՎ ԻՆՖՈՐՄԱԼ ՈՒՍՈՒՄՆԱՌՈՒԹՅԱՆ ՃԱՆԱՉՄԱՆ ԿՐԱ**

Համակարգող՝ Ջո Դոյլ

Իր թեման ուսումնասիրելիս Թեմատիկ Խումբ 1-ն արագորեն բացահայտեց, որ հատուկ շեշտ պետք է դրվի՝

- ոչ-ֆորմալ և ինֆորմալ ուսումնառության վրա,
- չափորոշիչների և որակի ապահովման համակարգերի մշակման վրա, բայց միայն այն համատեքստում, թե ինչպես են նրանք նպաստում կամ խոչընդոտում ոչ-ֆորմալ և ինֆորմալ ուսումնառության ճանաչմանը:

### **Ձեկույցի զարգացում**

Թեմատիկ Խումբ 2-ի աշխատանքները սկսվել են 2003թ. ապրիլից մինչև 2004թ. հոկտեմբերն ընկած ժամանակաշրջանում: Երկու հանդիպումներ են տեղի ունեցել 2003թ. հունիս և նոյեմբեր ամիսներին: Հետագա աշխատանքներն իրականացվել են տեղեկությունների էլեկտրոնային փոխանցման միջոցով:

### **Սահմանումներ**

Խումբն անմիջապես անդրադարձավ որպես կանոն ընդունված սահմանումների հարցին: Առաջին խնդիրն էր՝ համաձայնության գալ այն բազմաթիվ սահմանումների վերաբերյալ, որոնք կիրառվում են մասնակից երկրների<sup>2</sup> կողմից՝ ֆորմալ կրթական համակարգերից դուրս իրականացվող և պաշտոնապես չճանաչված ուսումնառության ճանաչման հայեցակարգն ըմբռնելու նպատակով: Կիրառվող սահմանումների մեջ որոշակի ընդհանրություն կար, հատկապես՝ Եվրամիության երկրներում: Այստեղ անհրաժեշտ է նշանակություն տալ Մասնագիտական Ուսուցման Ջարգացման Եվրոպական Կենտրոնի (CEDEFOP) կողմից ոչ-ֆորմալ և ինֆորմալ ուսումնառության ճանաչման ուղղությամբ իրականացվող աշխատանքներին: Թեմատիկ Խումբ 2-ի կողմից առաջադրված նկարագրերն ընդգրկել են գոյություն ունեցող սահմանումների տարրեր և նաև բավականին մեծ են, որպեսզի թույլ տան երկրներին, որոնք ծանոթ չեն CEDEFOP-ի սահմանումներին, նրանց մեջ տեղադրել իրենց սեփական փորձերը<sup>3</sup>:

### **Քաղաքականության հնարավորություններ և մարտահրավերներ**

#### ***Հնարավորություններ***

<sup>2</sup> Թիս 2-ն ընդգրկել է 2 երկրներ, որոնք չեն պատկանում Եվրամիությանը: Մեքսիկայի և Նոր Զելանդիայի մասնակցությունն այս թեմատիկ խմբին ավելացրել է ներդրման բազմազանությունը:

<sup>3</sup> Թիս 2-ի կողմից առաջադրված սահմանումների ամփոփումը տես Թեմատիկ Խմբի ամբողջական զեկույցում [www.oecd.org/edu/lifelonglearning/nqs](http://www.oecd.org/edu/lifelonglearning/nqs) ինտերնետային կայքում:

Ֆորմալ կրթությունից դուրս ձեռք բերված կարողությունների ճանաչումն ու վավերականացումը բազմաթիվ հնարավորություններ են ապահովում քաղաքականության մակարդակում: Այս հնարավորությունները կարող են վերաբերել որևէ երկրի նպատակներին այնպիսի ոլորտներում, ինչպիսիք են՝ որակյալ զբաղվածությունը, կրթությունը, արդարությունն ու ներգաղթը: Երկրները, որոնք մասնակցել են Թեմատիկ Խումբ 2-ին, դիտարկել են այս հնարավորությունները ցկյանս ուսումնառության համատեքստում:

Ստորև նկարագրված են ոչ-ֆորմալ և ինֆորմալ ուսումնառության ճանաչման համակարգի ընձեռած առանցքային հնարավորությունները:

*Ցկյանս ուսումնառության որակին, քանակին և տարածմանն օժանդակելու ունակությունը՝*

- Մշակելով հատուկ մոտեցում ուսումնառության մասին՝ շեշտը դնելով սովորողի, այլ ոչ թե համակարգի վրա:
- Օպտիմալացնելով ուսուցման առկա ուղղություններն ու առավել արդյունավետ ուսուցման ծախսը՝ որպես դրական արդյունք ոչ-ֆորմալ ուսումնառության ճանաչման համար:
- Խթանելով անհատների ինքնագնահատումը, ինքնաճանաչումն ու ինքնուսուցումը՝ այսպիսով բարձրացնելով նրանց մասնակցությունը ուսումնառությանը:
- Կրճատելով ճանաչված ֆորմալ որակավորում ձեռք բերելու համար անհրաժեշտ ուսման ժամանակը:
- Խթանելով ակտիվ մասնակցությունը (հատկապես՝ հասարակություններում ամենախոցելի խավերի անդամների համար) ֆորմալ կրթությանն ու որակավորումներին:

*Քաղաքացիների մարդկային ռեսուրսի ներուժի օգտագործում, շարժունակության և մատչելիության խթանում աշխատաշուկայում՝*

- Աշխատավայրում ձեռք բերված հմտությունների գնահատումը բարձրացնելով:
- Պաշտոնապես ճանաչված անձնական կապիտալ ունենալու հնարավորություններ ապահովելով, հետագա ուսումնառության հնարավորություններն առավել մատչելի դարձնելով և զբաղվածության ու պաշտոնական առաջխաղացման հեռանկարները բարելավելով:
- Գործատուներին հմտությունների պակասը հաղթահարելու, արդյունաբերության չափորոշիչներին համապատասխանելու և մրցակցային առավելություններ ձեռք բերելու գործում աջակցելով:

*Սոցիալական, մշակութային և տնտեսական անարդարության հաղթահարումը՝*

- Աննպաստ վիճակում գտնվող խավերի անդամների հետագա կրթության և զբաղվածության հնարավորությունները բարելավելով:

**Մարտահրավերներ**

Չնայած ոչ-ֆորմալ և ինֆորմալ ուսումնառության ճանաչումը մի շարք քաղաքականության հնարավորություններ է ապահովում բարձր մակարդակի նպատակների հետ կապված, ինչպիսիք են՝ որևէ երկրի հմտությունների բազա ստեղծելը և արդարության հասնելը, նաև մարտահրավերներ են

առաջանում կիրառվող համակարգերից: Թեմատիկ խումբ 2-ը բացահայտել է մի շարք մարտահրավերներ, որոնք ներկայացված են ստորև՝

#### *Ընդունելության արժանանալ աշխատաշուկայում*

Եթե ոչ-ֆորմալ և ինֆորմալ ուսումնառության ճանաչման միջոցով մասամբ կամ ամբողջությամբ ստացած որակավորումները չեն ընդունվում աշխատաշուկայում, ապա ճանաչման համակարգի կարևորությունն անհատի և հասարակության համար նվազում է:

#### *Չետևողականություն պահպանել համակարգում*

Վտանգ կա հատկապես ապակենտրոնացված համակարգերում, որտեղ շատ են տեղական կամ արդյունաբերական փոփոխություններն այն ձևում, որում իրականացվում է ոչ-ֆորմալ և ինֆորմալ ուսումնառության ճանաչումը: Ուստի կարևոր է, որ ճանաչման համակարգերը հիմնվեն ընդհանուր համաձայնեցված սկզբունքների վրա և այդ միջոցներն ու մեթոդները մշակվեն և որքան հնարավոր է շատ ընդգրկվեն գոյություն ունեցող որակի ապահովման և գնահատման համակարգերում, որպեսզի խուսափեն համակարգի օրինականությունը կորցնելուց:

#### *Ակնկալիքների իրականացում*

Ճանաչման համակարգերը կարող են ձախողվել, եթե անհատների և հասարակության՝ արժանապատիվ աշխատանքի հեռանկարների և ֆորմալ կրթության նկատմամբ վստահության հետ կապված ակնկալիքները չարդարացվեն:

#### *Ճանաչումն ապահովելը պարտադրված չէ*

Եթե վավերականացումը հասանելի է միայն հատուկ խմբերի համար, որոնք են՝ ներգաղթածները, տեղաբնիկները կամ ոչ ֆորմալ կրթություն ունեցողները, այն կարող է ավարտվել ավելի շուտ տարանջատմամբ, քան ինտեգրմամբ, եթե այս խմբերը ստիպված են կիրառել համակարգը՝ իրենց ինֆորմալ գիտելիքների հաստատման համար:

#### *Պայմանավորվածություն ձեռք բերել ֆորմալ ուսումնառության հետ*

Ճանաչման համակարգերը, եթե լայնորեն կիրառվեն, կարող են հանգեցնել փոփոխվող կառուցվածքի, որն էլ իր հերթին կարող է նվազեցնել ֆորմալ ուսումնառության նշանակությունը: Այս վիճակում ֆորմալ կրթության մասնակցության որևէ ավելի ցածր ցուցանիշ ճանաչման համակարգի չնախատեսված, բացասական հետևանք կդառնա:

### **Ընթացիկ փորձեր**

Աշխարհում շատ երկրներ ուսումնասիրում կամ միջոցներ են մշակում այն փաստի իրազեկությունը բարձրացնելու ուղղությամբ, որ մարդիկ սովորում են միշտ և ամենուրեք, իսկ ֆորմալ կրթությունն ուսումնառության առկա բազմաթիվ ուղղություններից միայն մեկն է: Քանի որ ֆորմալ կրթությունը գիտելիքի հասարակությունների հենքն է կազմում, առկա հմտությունների և գիտելիքների օգտագործման կարևորությունն ավելի ու ավելի է գնահատվում: Փաստերը ենթադրում են, որ երկրներն

ընդունում են անհատների, համայնքների, ձեռնարկությունների և տնտեսության կողմից ինֆորմալ և ոչ-ֆորմալ ուսումնառության ճանաչման առավելությունները:

Յուրաքանչյուր երկիր իր փորձերն իրականացնում է՝ կախված համատեքստից, համակարգից և սեփական խոչընդոտներից: Հետևաբար, յուրաքանչյուր երկիր իր սեփական մարտահրավերներն ունի, որոնց լուծումը պետք է գտնի: Որոշ երկրներ խրախուսում կամ պահանջում են գործընթացներ ոչ-ֆորմալ և ինֆորմալ ուսումնառության ճանաչման համար: Մյուսներն ունեն համակարգեր, որոնք հնարավոր են դարձնում կամ նպաստում են վերոհիշյալ ուսումնառության ճանաչմանը, բայց չեն կանոնավորում այն: Որոշ երկրներում օրենսդրական հիմք գոյություն ունի, մյուսներում փոփոխություն է տեղի ունեցել որակյալ զբաղվածության կամ արդարության հետ կապված բարձր մակարդակի ռազմավարական քաղաքականությունների, կամ տեղական համայնքների կողմից մշակված նախաձեռնությունների շնորհիվ:

Ստորև շարադրված են այն երկրներում իրականացվող փորձերի ամբողջությունը, որոնք օժանդակել են թեմատիկ խումբ 2-ի աշխատանքներին: Շատ առումներով այս ամփոփումն արդար չէ տարբեր նախաձեռնությունների նորարարության, պրագմատիզմի և հստակության նկատմամբ: Խմբի անդամներն, այնուամենայնիվ, հույս ունեն, որ այն ընթերցողներին «պատկերացուն» է տալիս ձեռնարկվող գործունեությունների մասին:

#### *Օրենսդրություն և քաղաքականություն*

Մասնակից երկրները բազմաթիվ օրենսդրական կամ քաղաքական լծակներ են կիրառում՝ ճանաչման համակարգերի ապահովման վրա ներգործելու համար: Որոշ երկրներում անհատներն օրինական իրավունք ունեն քննվելու՝ առանց ամբողջական ֆորմալ դասընթացներ անցնելու: Մյուսներում որակավորումների շրջանակներն արմատացած սկզբունք ունեն ուսումնառության բոլոր ձևերի ճանաչման համար, որպեսզի այն ավելի շատ առօրյա պրակտիկայի մաս դառնա, քան՝ բացառություն:

#### *Ֆորմալ համակարգի հետ կապակցում*

Շատ երկրների համար, որոնք մասնակցել են թեմատիկ խումբ 2-ին, կապող օղակները ոչ-ֆորմալ/ինֆորմալ ուսումնառության ճանաչման և ֆորմալ որակավորումների համակարգերի միջև հանդիսանում են մատչելիությունն ու ֆորմալ որակավորման նկատմամբ վստահությունը: Ոչ-ֆորմալ և ինֆորմալ ուսումնառության ճանաչման համար հատուկ նախաձեռնությունների մի շարք օրինակներ են արձանագրվել՝ ֆորմալ կրթության ծրագրերի պահանջները բավարարելու նպատակով:

#### *Տեղական նախաձեռնություններ*

Որոշ երկրներ ոչ-ֆորմալ և ինֆորմալ ուսումնառության ճանաչման համակարգեր ունեն, որոնք մշակել են՝ հիմնվելով ավելի շատ տեղական համայնքների, կազմակերպությունների կամ արդյունաբերական ձեռնարկությունների, քան համաժողովրդական կամ պետական մոտեցման վրա: Այս նախաձեռնություններն առաջ են գալիս, երբ որոշակի հետաքրքրություններով խմբեր կարիք են բացահայտում և գործընթացներ մշակում՝ այդ կարիքը հասցեագրելու համար. տեղական լուծումներ՝ տեղական խնդիրներին: Մասնակից երկրներում արձանագրվել են հատուկ արդյունաբերությունների

օրինակներ, որոնք գործընթացներ են մշակում աշխատավայրում իրականացվող ուսումնառության ճանաչման համար, որպեսզի բարձրացնեն իրենց աշխատուժի ընդհանուր որակավորման մակարդակը: Այլ օրինակներ ընդգրկել են տեղական կազմակերպություններ, որոնք ուսումնառության կենտրոններ են հիմնում խոցելի խմբերի համար, որտեղ բազմաթիվ ճկուն փաթեթներ են մշակվում՝ ըստ անհատի կարիքների: Այս փաթեթները կարող էին ընդգրկել ֆորմալ, ոչ-ֆորմալ կամ ինֆորմալ ուսումնառությունն ու որակավորումներ ձեռք բերելու հնարավորությունը:

### *Սոցիալական գործընկերություններ*

Շատ երկրներ ընդունել են ամուր սոցիալական գործընկերության մոդելներ ունենալու կարևորությունը, որոնք նպաստում են ոչ-ֆորմալ և ինֆորմալ ուսումնառության ճանաչմանը: Մասնակից երկրների օրինակներն ընդգրկել են հանդիպումներ արհեստավարժ խորհրդակցական խմբի հետ, որը չափորոշիչներ է սահմանել, փոխանցել է համակարգեր, որոնցում սոցիալական գործընկերները, որոնք են՝ գործատուների կազմակերպություններն ու արհմիությունները, ներգրավված են որոշումների կայացման և քաղաքականության իրականացման գործում, և համակարգեր, որոնք հիմնված են տեղական համայնքներում տեղակայված ցանցերի ճանաչման կենտրոնների վրա:

### *Թիրախային խմբեր*

Այն ժամանակ, երբ Թեմատիկ Խումբ 2-ի մասնակիցները ենթադրել են, որ ոչ-ֆորմալ և ինֆորմալ ուսումնառության ճանաչման համակարգերի մատչելիությունը կարևոր է հասարակության բոլոր շերտերի համար, նրանք նշել են, որ որոշ խմբեր իրենց կարիքների, հետաքրքրությունների և աննպաստ վիճակի հարաբերական մակարդակի պատճառով կարող են շատ ավելին ձեռք բերել ոչ-ֆորմալ և ինֆորմալ ուսումնառության ճանաչման շնորհիվ, քան՝ առավել նպաստավոր պայմաններում գտնվողները: Մասնակից երկրները մի շարք օրինակներ են ներկայացրել, թե ինչպես կարելի է ոչ-ֆորմալ և ինֆորմալ ուսումնառության ճանաչումը նախատեսել խոցելի խմբերի համար:

### *Համակարգերի ճանաչման պահանջարկ*

Թեմատիկ Խումբ 2-ը պարզել է, որ ճանաչման համակարգերի ըմբռնման մասին տեղեկությունները սահմանափակ են: Որոշ դեպքերում դա այդպես է, որովհետև համակարգը չի պահանջում, որ ուսումնառության մեթոդն արձանագրվի: Այլ դեպքերում ճանաչման համեմատաբար նոր համակարգերը բավականաչափ չեն կիրառվել, որպեսզի նման տվյալներ ներկայացնեն: Ակնկալվում է, որ տեղեկությունների բազմաթիվ հարուստ աղբյուրներ հասանելի կդառնան, քանի որ համակարգեր են մշակվում:

### **Ոչ-ֆորմալ և ինֆորմալ ուսումնառության ճանաչման խոչընդոտներ**

Բոլոր մասնակից երկրներին հաջողվել է խոչընդոտներ բացահայտել ոչ-ֆորմալ և ինֆորմալ ուսումնառության ճանաչման համար: Հաշվի առնելով ներառված համակարգերի բազմազանությունը՝ խոչընդոտների միջև առկա ընդհանրությունները հավանաբար զարմանալի են: Բարձրացված խնդիրները կարելի է դասակարգել՝ հաշվի առնելով այն հանգամանքը, թե նրանք վերաբերում են

ուսումնառության և գնահատման հնարավորությունների առաջարկին (համակարգը), թե նման հնարավորությունների պահանջարկին (անհատը):

Համակարգին վերաբերող խոչընդոտները հետևյալն են՝

- Չափորոշիչների մշակման և իրագործման անհետևողականություն:
- Օգուտներին վերաբերող ծախսեր ժամանակի և փողի առումով:
- Հնարավորությունների սահմանափակում՝ անհամապատասխան կամ ոչ ճիշտ նախատեսված խթանող գործունեությունների հետևանքով:
- Ֆորմալ կրթության համակարգի հետ գնահատման համապատասխանության բացակայություն:
- Ֆինանսավորման համակարգերը հաճախ խթաններ չեն ապահովում, հատկապես՝ կրթական հաստատությունների համար՝ ոչ-ֆորմալ և ինֆորմալ ուսումնառության ճանաչման համակարգեր իրագործելու համար:

Անհատին վերաբերող խոչընդոտները հետևյալն են՝

- Ոչ-ֆորմալ և ինֆորմալ ուսումնառության միջոցով ձեռք բերված հմտությունների և գիտելիքների պոտենցիալ արժեքի ճանաչման անկարողություն:
- Ֆորմալ կրթության բացասական փորձերի պատճառով ձախողվելու վախ:
- Հնարավոր օգուտների ցածր ընկալում:
- Ճանաչման համակարգերից օգտվելու դժվարություններ ֆինանսական ծախսերի և ժամանակի պատճառով:

### **Խոչընդոտների հասցեագրում – ճանաչման համակարգերի համար սկզբունքների մշակում**

Բազմաթիվ առաջարկություններ կարող են արվել քաղաքականության բարելավման և վերոհիշյալ խոչընդոտների վերացման ուղղությամբ ձեռնարկվելիք միջոցառումների վերաբերյալ: Հետևյալ ընդհանուր սկզբունքներն ընդունվել են Թեմատիկ Խումբ 2-ի կողմից՝ որպես ճանաչման համակարգերի զարգացման ուղեցույց:

- Ճանաչման համակարգերը մեխանիզմ են հանդիսանում անհատների համար՝ իրենց հմտությունները, գիտելիքներն ու կարողությունները բացահայտելու և արժևորելու համար (որոշ երկրներ այն ուղղակիորեն սահմանում են՝ որպես անհատի “իրավունք”):
- Մասնակցությունը ճանաչման համակարգերին պետք է կամավոր լինի:
- Ճանաչման համակարգերը պետք է բավականաչափ ճկուն լինեն՝ տարբեր անհատների և համատեքստերի կարիքները բավարարելու համար:
- Չափորոշիչներն ու ընթացակարգերը պետք է լինեն թափանցիկ, հուսալի, օբյեկտիվ, համապատասխան և արդար:
- Բարձրորակ մասնագիտական կողմնորոշումն ու խորհրդատվությունը պետք է համակարգի մաս դառնան:
- Համակարգը պետք է ապահովի ճանաչման ընթացակարգերի մատչելիության արդարությունը:
- Ֆորմալ կրթության համակարգի հետ գնահատման համապատասխանությունը ցանկալի է:



- Իրազեկության ու մատչելիության բարձրացմանն ուղղված մեխանիզմները պետք է համակարգի մաս դառնան:
- Ճանաչման համակարգերը պետք է ցկյանս ուսումնառության մասին ամբողջական մոտեցման մաս դառնան և, հետևաբար, կապ հաստատեն այլ ծառայությունների հետ, ինչպիսիք են՝ որակի ապահովումն ու մասնագիտական կողմնորոշումը:
- Համակարգի արդյունավետության չափման մեխանիզմները համակարգի սահմանած նպատակներն իրագործելու համար պետք է ընդգրկվեն նախագծի մեջ:

### **Հանձնարարականներ**

Ոչ-ֆորմալ և ինֆորմալ ուսումնառության ճանաչման փորձերի մասին տեղեկություններ տարածելու միջոցով թեմատիկ Խումբ 2-ի մասնակիցները մի շարք ընդհանուր թեմաներ և խնդիրներ են բացահայտել, որոնք կարող են օժանդակել որևէ երկրի՝ համակարգեր մշակելու կամ զարգացնելու գործում: Առաջարկվում է, որ նման համակարգեր մշակելիս կամ վերանայելիս երկրներն ուշադրություն դարձնեն հետևյալ գործոններին.

#### *Համակարգի նպատակը*

Շատ կարևոր է, որ համակարգի նպատակները հստակորեն սահմանվեն: Դժվար է որևէ համակարգ մշակել, եթե ցանկալի արդյունքներն անհայտ են:

#### *Համատեքստ*

Կրթական, քաղաքական և սոցիալական համատեքստը, որում գործելու է համակարգը, պետք է քննարկվի: Այս համատեքստը կարող է ներգործել հնարավորի վրա և կթելադրի ոլորտները, որտեղ ռեսուրսները պետք է հասցեագրվեն: Այդ կապակցությամբ, սույն զեկույցը մեկ մոդել չի առաջարկում: Յուրաքանչյուր երկիր պետք է մշակի իր սեփական մոդելը՝ հիմնվելով ուրիշ երկրների փորձերի վրա և հաշվի առնելով իր սեփական համատեքստի օգուտներն ու սահմանափակումները:

#### *Ազգային չափորոշիչների մշակում*

Ճանաչման համակարգ մշակելիս երկրները հաճախ կանգնում են հետևողականության անհրաժեշտությունը համադրելու երկրներում առջև տեղական համայնքների՝ իրենց սեփական լուծումները մշակելու ցանկությամբ: Ազգային նպատակների, սկզբունքների և չափորոշիչների մշակումը տեղական համայնքներում և/կամ ճանաչման ծառայություններ մատուցող մասնավոր հաստատություններում առաջադրվում է այս խնդրի հասցեագրման գործում:

#### *Որակի ապահովում*

Կարևոր է, որ որակի ապահովումը արմատավորվի ոչ-ֆորմալ և ինֆորմալ ուսումնառության ճանաչման բոլոր համակարգերում: Այս նպատակը կարելի է իրագործել բազմաթիվ եղանակներով՝ ներառյալ ազգային չափորոշիչների և ուղեցույցերի մշակումը, ճանաչման ծառայություններ մատուցող հաստատությունների ինքնազնադատումը և հետևողականության ու թափանցիկության մոնիթորինգը:

Որակի ապահովման նպատակները կարող են փոխվել շարունակական բարելավման խթանման շնորհիվ:

#### *Թիրախային խմբերի հասցեագրում*

Երկրները պետք է մանրամասնորեն քննարկեն որոշակի խոցելի խմբերին մատուցվող ծառայությունների հասցեագրման խնդիրը: Այն ժամանակ, երբ այն կարող է լինել ռեսուրսների ամենաարդյունավետ օգտագործումը, այն ռիսկի է ենթարկվում՝ խրախուսելով մարդկանց դիտարկել ոչ-ֆորմալ և ինֆորմալ ուսումնառության ճանաչումը որպես միակ համապատասխանը ամենախոցելի խմբերի համար: Սա իր հերթին կարող է հանգեցնել ոչ-ֆորմալ և ինֆորմալ ուսումնառության արժեզրկմանը:

#### *Իրազեկության և մատչելիության բարձրացում*

Ճանաչման համակարգերը հաջողության կիսանեն միայն այն դեպքում, եթե անհատները իրազեկված լինեն դրանց մասին, արժևորեն դրանք և կարողանան օգտվել դրանցից առանց ավելորդ սահմանափակումների: Այս կապակցությամբ անհրաժեշտ է ուշադրություն դարձնել ճանաչման համակարգերի և դրանց նշանակության մասին հասարակության և անհատների իրազեկվածության բարձրացմանն ուղղված համապատասխան մեխանիզմների վրա: Ուշադրություն պետք է դարձնել նաև մասնակցության այնպիսի խոչընդոտների կրճատման վրա, ինչպիսիք են՝ ժախսն ու ժամանակը:

#### *Արգելքների վերացում համակարգում*

Խումբն առաջարկում է ուսումնասիրել առկա համակարգերը՝ հնարավոր արգելքները բացահայտելու նպատակով: Ֆինանսավորման համակարգերը ֆորմալ կրթության համար հաճախ նման արգելքների աղբյուր են հանդիսանում, հատկապես՝ այնտեղ, որտեղ ֆինանսավորումը կախված է ավելի շատ նոր անդամների ընդունման քանակից, քան ձեռք բերված կրեդիտներից կամ որակավորումներից: Կարելի է ենթադրել, որ ֆորմալ կրթության հաստատությունների համար շատ քիչ խթան կա ոչ-ֆորմալ կամ ինֆորմալ ուսումնառությունը ճանաչելու համար:

### **ԹԵՄԱՏԻԿ ԽՈՒՄԲ 3. ՈՐԱԿԱՎՈՐՈՒՄՆԵՐԻ ՀԱՄԱԿԱՐԳԵՐԻ ՏԱՐԲԵՐ ՀԱՍՏԱՏՈՒԹՅՈՒՆՆԵՐԻ ԵՎ ՇԱՀԱԳՐԳԻՌ ԿՈՂՄԵՐԻ ՀԱՄԱԳՈՐԾԱԿՑՈՒԹՅՈՒՆ**

Համակարգողներ՝ Ջորջ Հանֆ և Ջոշեն Ռիյուլինգ

Որակավորումների և որակավորումների շրջանակների ճանաչումն ու հուսալիությունը մեծապես կախված է սոցիալական հաստատությունների և շահագրգիռ կողմերի ներգրավումից: Հետևաբար, Թեմատիկ Խումբ 3-ը (Բելգիան (Ֆլանդրիա), Չեխոսլովակիայի Հանրապետությունը, Անգլիան, Գերմանիան (համակարգող), Նիդեռլանդները և Շվեյցարիան) դիտարկում էր մասնագիտական չափորոշիչների ու մասնագիտական որակավորումների մշակման գործում գործընկերների տարբեր դերերը և նրանց միջև համագործակցության ընդլայնման նոր ձևեր:

#### **1. Աշխատանքի բովանդակության նկարագրություն. մասնագիտական որակավորումների կարևոր բայց պրոբլեմատիկ առում**

Թեմատիկ Խումբ 3-ը մշակել է շրջանակ գործընկերների դերն աշխատանքի բովանդակության վերլուծությունից մինչև վերջնական որակավորումների հատկորոշման գործընթացներում վերլուծելու համար: Հասկանալի է, որ վերջնական որակավորումների հատկորոշման շրջանակները փոխվում են տարբեր ազգային համակարգերում: Որակավորումների մշակումը պարզ նվազեցման գործընթաց չէ, որը կախված է, և պարզապես բացատրվում է մասնագիտական կարողության պարզ էմպիրիկ վերլուծությամբ: Մինչդեռ այդ վերլուծությունը մնում է մասնագիտական որակավորումների սրտում, որակավորումների վերջնական ձևը կարող է բացատրվել միայն որպես մասնակցող գործընկերների միջամտությամբ բարդ սոցիալական գործընթացների արդյունք:

Աշխատանքային խումբն առաջարկում է, որ վերլուծության համապատասխան թեմատիկ հենքը պետք է ներառի՝ 1) վերլուծությունների համար ընդհանուր առմամբ կիրառվող գործընթացների արժեքով և տեսությամբ պայմանավորված էության և, հետևաբար, ուղղակի և անուղղակի կանխակալության գոյության ճանաչում; 2) միջամտության սոցիալական գործընթացների ճանաչում որակավորումների մշակման գործում, որը ներկայացնում է հետագա հատուկ կողմնորոշումներ/կանխակալություն վերջնական համատեքստում:

Դիտարկման/անալիտիկ մեթոդի ընտրությունից բխող կանխակալության նշանակությունն ընդգծվում է՝ համանման աշխատանքների բովանդակության նկարագրությունների տարբերակման միջոցով, որը կարող է բխել տարբեր մեթոդաբանություններից՝ աշխատանքային հոսքի վերլուծություն, Դելֆիի մեթոդ, քննադատական իրավիճակի վերլուծություն, վերլուծական աշխատանք, գործառական վերլուծություն:

Այսպիսով, որակավորումների մշակման նպատակով աշխատանքների դիտարկումը պարզ խնդիր չէ: Նույնը կարելի է ասել որակավորման վերջնական տարբերակի մշակման մեջ ներառված բացառիկ գործընթացի դիտարկման մասին: Որակավորման վերջնական տարբերակը կկիրառվի ուսումնառության

համակարգերում և ընտրության գործընթացներում: Որակավորումների բովանդակության հետ կապված չորս միջամտող գործընթացներ կան՝

- աշխատանքի ուղղակի դիտարկում, կամ փորձագետների աշխատանքների նկարագրությունների վերլուծություն (անուղղակի դիտարկում),
- համաձայնեցված/ներդաշնակեցված նկարագրությունների մշակում, որոնք պետք է ընդգրկվեն վերջնական որակավորման մեջ,
- մեկնաբանություն ուսումնական հաստատությունների, փորձագետ-խորհրդատուների կողմից, ինչպես օրինակ՝ որակավորման իրագործում,
- մեկնաբանություն, նրանց կողմից, ովքեր ընտրում են որակավորումը:

## 2. Որակավորումների մշակում. բարդ սոցիալ-քաղաքական գործընթաց

Նույնիսկ գործընթացներում, որտեղ համաձայնություն է ձեռք բերվում հատուկ մասնագիտական որակավորման գործառույթի և բովանդակության վերաբերյալ, տարբեր հեռանկարներ ու նպատակներ հետապնդող տարբեր խմբերի մասնակցությունը ենթադրում է միջնորդության գործընթացներ: Այս բարդ միջնորդության փոխըմբռնումը կարևոր է հասկանալու համար, թե ինչու է որևէ որակավորում հատուկ ձև ստանում հատուկ (ազգային) համակարգում: Հետևյալ հարցերը լուսաբանում են վերոհիշյալը՝

- Ո՞վ է որոշում, թե ում պետք է ներգրավեն:
- Ո՞րն է նրանց հարաբերակցային իշխանությունը:
- Որո՞նք են նրանց նպատակները/ձգտումները/մտադրությունները որակավորման մշակմանը մասնակցելու գործում:
- ինչպե՞ս են նրանք պատրաստված մշակման գործընթացին մասնակցելու համար:
- Աշխատանքի բովանդակությունը մատչելի՞ է արդյոք նրանց համար՝ դատողություններ/հայտարարություններ անելու համար:
- Աջակցության ինչպիսի՞ ձևեր գոյություն ունեն հատուկ խմբերի համար մասնակցության առնչությամբ (ֆինանսավորում, և այլն):
- Խի՞ստ են արդյոք կառուցվածքային համակարգումները: Որո՞նք են այն կանոնները, որոնց շրջանակներում անց է կացվում քննարկումը:

Վերոհիշյալ հարցերից կարելի է ենթադրել, որ որակավորումների մշակումը ոչ միայն գործնական գործընթաց է, այլև քաղաքական (տարբեր խմբերի հարաբերակցային իշխանությունը) և արժեքի վրա հիմնված: Անցնելով միջոցառումներով, որոնք առավել խստորեն ձևավորված են որոշ ազգային համատեքստերում, քան մյուսներում, մշակման գործընթացը կարող է առաջ բերել լարված իրավիճակներ:

Վերոնշյալ գործընթացների նկարագրությունը (դիտարկումներ/ էմպիրիկ տեղեկատվություն/համաձայնեցված նկարագրություններ) պահանջում է առավել արդիականացված քննադատություն, որը բոլոր դեպքերում ընդգրկում է հետևյալը՝

- կարողության հստակ ձևակերպված/ենթադրվող մոդելների ըմբռնում,

- իշխանական հարաբերությունների փոխընթացում,
- բազմաթիվ գործառույթների գոյության ընթացում:

### **3. «Ներկայացում» հասկացությունը որակավորումների համակարգերում**

Շատ հարցեր կան, որոնց պետք է անդրադառնալ՝ իշխանական հարաբերություններ, (անհավասար) գործընկերություններ, ձայներ (բարձր/ուժեղ, թույլ/չլսվող), կարողության մոդելներ, արժեքով պայմանավորված լեզու, աշխատանքի գործընթացներից ձեռք բերված միջանկյալ փաստացի ապացույց, տնտեսական և սոցիալական գործընթացների խթանմանն ուղղված ուղղակի և անուղղակի փորձեր և շատ այլ հարցեր, որոնք վճռորոշ դեր ունեն որակավորումների դերի (իրական և հնարավոր) և առնչվող մեխանիզմների ընթացման գործում:

Այս առումները կարելի է ի մի բերել «ներկայացում» հասկացության միջոցով: Սա հզոր հայեցակարգ է որակավորումների նպատակների և գործունեության քննարկումը սինթեզելու համար: Այն ընդգրկում է տեսության միջոցով դիտարկման միջնորդություն, իրականության նկարագրություն լեզվի միջոցով, և ինֆորմալ ու ֆորմալ ներկայացումը, որը տեղի է ունենում խորհրդատվության միջոցով: «Ներկայացում» հասկացության կիրառմամբ նաև առավել ակնհայտ է դառնում այն ծավալը, ըստ որի խմբերի հետաքրքրությունները, նշանակություններն ու հասկացությունները ներկայացվում են մշակման գործընթացներում: Հայեցակարգի կիրառումը նաև հնարավոր է դարձնում տեսության ու պրակտիկայի խթանումը ներկայացնող մարմիններում (դեմոկրատական ներկայացնող միջոցառումներ): Դա էլ իր հերթին թույլ է տալիս, որ վարչական կառուցվածքներն աջակցեն, որպեսզի ներկայացումը ենթարկվի համապատասխան քննադատության:

Նույնիսկ ավելին, քան հենք հանդիսանալով արդյունավետ վերանայման և քննադատության համար՝ այն կարող է դառնալ առավել օրինական, պատասխանատու և ընդգրկում պրակտիկ միջոցառումների մշակման միջոցը որակավորումների մշակման և կատարելագործման համար:

### **4. Ընթացիկ փոփոխություններ որակավորումների համակարգի ռեժիմներում**

Վերջին տարիներին որակավորման համակարգի ռեժիմները փոխելու բազմաթիվ նախաձեռնություններ են դիտարկվել բոլոր երկրներում, որոնք մասնակցել են Թեմատիկ խումբ 3-ին: Սույն զեկույցի վերլուծության համար կարևոր «որակավորումների համակարգի ռեժիմներ» բաժինը պետք է ներառի՝ հատուկ գործընկերներին, ովքեր մշակում և ներկայացնում են մասնագիտական որակավորումներ, համագործակցության այն ձևերը, որոնցում նման աշխատանքներ են տեղի ունենում, մակարդակները, որոնցով դրանք իրականացվում են և դրանց իրագործման գործիքները: Մեր վերլուծության մեջ ուսումնասիրված որոշ նախաձեռնություններ արդեն իրագործվել են, և համապատասխան փորձ է ձեռք բերվել դրանց վերաբերյալ: Այնուամենայնիվ, նախաձեռնությունների մի մասը դեռ ընթացքի մեջ են, և ուստի, դեռևս հնարավոր չէ որոշել, թե նրանք իսկապես կիրականացնեն սահմանված նպատակները:

Այս ուսումնասիրության համար ԹԽ3-ի մասնակիցներն ընտրել են համապատասխան նախաձեռնություններ իրենց երկրներում և նկարագրել են դրանք աշխատանքային փաստաթղթերում:

Հետևյալ բաժիններում այս փաստաթղթերը կիրառվում են որպես հենք այն գործընկերների կողմից կիրառվող մասնակցության կառուցվածքների և համագործակցության ձերի վերլուծության համար, ովքեր ներգրավված են որակավորումների կարգավորման գործում: Նախքան դա անելը, այնուամենայնիվ, համառոտ ներկայացնում ենք նախաձեռնությունների նպատակները, կիզակետերն ու իրականացնողներին:

## **5. Փոփոխության համար ձեռնարկված նախաձեռնությունների նպատակները, կիզակետերն ու իրականացնողները**

Որակավորման համակարգի ռեժիմները փոխելու համար ընտրված նախաձեռնություններն արագացվել են հատկապես ազգային համապատասխան աշխատաշուկայի քանակական և/կամ որակական խնդիրների շնորհիվ: Որոշ երկրներում խնդիրներն արդեն առաջացել էին, մյուսներում ակնկալվում էր դրանց առաջացումը մոտ ապագայում՝ հաշվի առնելով աճող պահանջները, որոնց ենթարկվում էին երկրների աշխատուժերը: Միայն Բելգիայի (Ֆլանդրիա) դեպքում էր, որ փոփոխություններն ուղղակիորեն կապված էին ցկյանս ուսումնառության խթանման նպատակի հետ: Միևնույն ժամանակ, այլ երկրներում իրականացվող փոփոխությունները կարող էին ցկյանս ուսումնառության խթանման գործառույթն ունենալ: Տարբեր նախաձեռնությունների նպատակների և կիզակետերի մանրակրկիտ ուսումնասիրությունն ակնհայտ է դարձնում վերոնշյալը:

Այս նախաձեռնություններն ուղղված են որակավորումների համակարգերի առանձին բաղադրիչների փոփոխմանը: Բոլոր երկրներում, բացի Շվեյցարիայից, միջոցառումներ են ձեռնարկվել համակարգի կառավարումը փոխելու ուղղությամբ: Շվեյցարիայում մասնագիտական կրթության մասին նոր օրենք է պատրաստվել և ընդունվել: Նպատակներն ընդգրկում են անհատների համար որակավորումների և առաջընթացի մատչելիությունը և հավատարմագրման ու պարզևատրման գործընթացների փոփոխումը՝ հետագա զարգացումներն առավել ճկուն դարձնելու և արդի հմտությունների պահանջարկին համապատասխանացնելու նպատակով:

Բելգիայում (Ֆլանդրիա) մասնագիտական ուսուցման համար պատասխանատու նախարարությունների վարչական կառուցվածքը (և նման նախարարությունների միջև համագործակցությունը) վերակառուցվել է կառավարության, սոցիալական գործընկերների և առանցքային գործակալությունների միջև մի շարք լիովին նոր միջոցառումների իրագործման միջոցով: Այն ձևավորված է որպես Կրթության, Ուսուցման և Աշխատանքի Միջազգային ծրագիր, որը նախատեսված է որակավորումների համապարփակ, հետևողական շրջանակի մշակման համար: Նախաձեռնությունը նաև կընդգրկի որակավորումներում և հավատարմագրման ու պարզևատրման գործընթացներում առկա նկարագիրների մշակումը:

Չեխոսլովակիայի նախաձեռնության հիմնական նպատակներն ընդգրկում են սոցիալական գործընկերների ներգրավումը որակավորումների մշակման գործում: Նպատակն այստեղ մասնագիտական ուսուցման համակարգի կիրառման ոլորտն ընդլայնելն ու շարունակական ուսուցման համակարգի առավել հետևողական կառավարման համար ճանապարհ հարթելն է:

Յուրադանակալական և գերմանական ներկայացուցիչների կողմից նկարագրված նախաձեռնությունները տեղադրված են ոլորտային մակարդակում: Նիդեռլանդներում փորձ է կատարվել որակավորումների խաչաձև-ոլորտային մշակումը խթանելու ուղղությամբ՝ ի թիվս այլոց, ուսումնառության նորամուծական ծրագրերի կիրառման ոլորտն ընդլայնելու առումով:

Գերմանիայում որակավորման համակարգի ռեֆորմների փոխման նախաձեռնությունները հասցեագրված են շարունակական ուսուցմանը տեղեկատվական տեխնոլոգիաների ոլորտում: Հանրային և մասնավոր կառավարման համաձուլվածք է ներմուծվել որակավորումների մշակման մեջ, և հավատարմագրման ու պարզևատրման գործընթացները փոխվել են՝ ինֆորմալ ուսումնառությունը, աշխատանքային գործունեությունն ու որակավորման բարձրացման դասընթացների ավանդական մեթոդները կապակցելու նպատակով:

Այստեղ քննարկված որակավորումների բոլոր համակարգերում կառավարությունը պետք է ստանձնի կառավարումը: Որոշ երկրներում պարտավորությունները բաշխված են տարբեր նախարարությունների կամ տարբեր մակարդակների վրա գտնվող տարբեր պետական հաստատությունների միջև (ինչպես օրինակ՝ ֆեդերալ կառավարությունը և կանտոնական իշխանությունները Շվեյցարիայում կամ ֆեդերալ կառավարությունը և *Länder*-ը Գերմանիայում): Բացի այդ, կարևոր դերակատարներ, որպիսիք են՝ սոցիալական գործընկերները և կրթության սեկտորների ներկայացուցիչները, ներգրավված են խորհրդատվության և որոշումների կայացման գործընթացներում:

## **6. Ո՞րն է գործընկերների հարաբերակցային իշխանությունը որակավորումների համակարգերում**

Քննվող համակարգերը ներառում են մի շարք տարբեր գործընկերներ՝ համապատասխան որոշումներ կայացնելու նպատակով, որոնք ընդունելի կլինեն բոլոր կողմերի համար: Սա լավագույն կերպով սահմանված է որպես «միջնորդված համաձայնություն»: Սկզբունքորեն, գոյություն ունեցող իշխանության կառուցվածքները կարող են փոխվել նոր գործընկերներ ներառելու միջոցով: Տարբեր երկրներում իրականացված միջոցառումների բնույթն, այնուամենայնիվ, ենթադրում է, որ նոր գործընկերների իրավասությունները հավանաբար առավել սահմանափակ են: Վերոնշյալի պատճառներն ընդգրկում են՝

- Լրացուցիչ գործընկերներ են ընդգրկվում միայն փոփոխության գործընթացների տևողության համար (Շվեյցարիա):
- Սոցիալական գործընկերների մասնակցությունը կամավոր հիմունքով է և օրենքով ամրագրված չէ (Չեխոսլովակիայի հանրապետություն):
- Մասնակցությունն ընդլայնվում է գլխավորապես մինչև խորհրդատվության գործընթացներ, և ոչ՝ որոշումների կայացման գործընթացներ (Շվեյցարիա, Բելգիա-Ֆլանդրիա):
- Նոր գործընկերներն իրավասու են միայն սահմանափակ գործառնությունների համար, ինչպիսիք են՝ որակավորումների հավատարմագրումն ու տրամադրումը (Գերմանիա):

Նիդեռլանդներում խաչաձև-ոլորտային նախաձեռնությունները, որոնք նպատակաուղղված են տարբեր ոլորտային կազմակերպությունների միջև ցանցերի ստեղծմանը, միտված են այն գործընկերոջ

կարգավիճակի ամրապնդմանը, ով ստանում է նոր մշակված որակավորումների սեփականության իրավունք և կիրառում է դրանք:

Վերոնշյալի համաձայն՝ Թեմատիկ խումբ 3-ի ուսումնասիրությունն ապացույցներ է ներկայացրել, որ որակավորումները տարբեր գործընկերների նպատակների կիզակետ են դառնում՝ իրենց սեփական հետաքրքրություններն այդ որակավորումների մշակման և կարգավորման վրա ներգործելու միջոցով միավորելու համար:

## 7. Եզրահանգումներ

Տարբեր երկրների ընտրանքային նախադեպերը ցույց են տալիս, որ վերջին մի քանի տարիներին մի շարք կարևոր փոփոխություններ են գրանցվել երկրների որակավորման համակարգերի ռեժիմներում: Նոր գործընկերներ են ընդգրկվել որակավորումների կառավարման գործում, և համագործակցության շատ տարբեր ձևեր են կիրառվել կամ փորձարկվել: Եզրափակելով ասենք, որ մենք համառոտ կքննարկենք այս փոփոխությունների (որոնք ի հայտ են եկել գլխավորապես որպես երկրների աշխատաշուկաներում ծագած խնդիրների արդյունք) պոտենցիալ նշանակությունը ցկյանս ուսումնառության խթանման համար:

Ուսումնասիրությունը ցույց է տալիս տարբեր կառուցվածքային ձևերը, որոնք ձևավորվել են միջոցառումների փոփոխման արդյունքում, և ամրագրում է այն տեսակետը, որ ցկյանս ուսումնառության խթանումը պետք է ներառի տարբեր որակավորումների և ուսումնական ոլորտների միջև կապերի ուժեղացումը: Այս գործընթացն իր հերթին ընդգրկում է կապերի ուժեղացում ընդհանուր կրթության, մասնագիտական ուսուցման և բարձրագույն կրթության միջև, և համագործակցության ընդլայնում կրթության և զբաղվածության միջև՝ ֆորմալ, ոչ-ֆորմալ և ինֆորմալ ուսումնառությունը միավորելու նպատակով: Ընդհանուր առմամբ, այս գործընթացը ենթադրում է ակտիվ մասնակցություն և ընդլայնված համագործակցություն համապատասխան գործընկերների միջև: Տարբեր ընտրանքային նախադեպերի վերլուծության արդյունքում բացահայտվել է, որ որոշ դեպքերում նոր գործընկերներ են ընդգրկվել որակավորման-համակարգերի ռեժիմներում և որ այն փոխել է մասնակցության կառուցվածքներն ու համագործակցության ձևերը: Պետությունը կամ այլ պատասխանատու կողմեր փորձել են պահպանել գոյություն ունեցող ներգործությունը նման փոփոխությունների առկայությամբ՝ գործընկերներին ընտրելու և, այսպիսով, հետաքրքրությունների «մուտք» ընտրելու միջոցով: Բացի այդ, քննարկումներն ու որոշումների կայացումը հաճախ սահմանափակվել են մանրակրկիտ կերպով ընտրված թեմաներով՝ այլ, հնարավորինս համապատասխան հիմնախնդիրների հաշվին: Ինչպես օրինակ՝ որոշ դեպքերում նոր միջոցառումներ բացակայել են որոշակի ոլորտներում՝ առանց ոլորտային սահմանազատման մարտահրավերի: Կարևորվում է առկա իշխանական հարաբերությունների կայունության ճանաչումը նույնիսկ բարեփոխված կառուցվածքային միջոցառումներում: Նման պայմաններում հին և նոր գործընկերների միջև ոչ մի բազմակողմանի համագործակցություն չի իրականացվել, և ավանդական իշխանական կառույցները զգալիորեն մնացել են տեղում: Ուստի, պետք է պահպանել ստեղծված հետաքրքրությունների ներգործությունը և մատչելի դարձնել այն ընտրությունները, որոնք հասանելի կլինեն առավել ընդլայնված համագործակցություն և ինտեգրում հետապնդող բոլոր մասնակիցների համար:



Այնուամենայնիվ, պետք է հիշել, որ տարբեր գործընկերների միջև առավել ընդլայնված համագործակցություն չի կարող լինել առանց իր սեփական խնդիրների: Պարզ չէ այն աստիճանը, ըստ որի նոր գործընկերների որոշումների կայացման գործընթացները կարող են ինտեգրվել նման խորհրդատվության և որոշումների կայացման համակարգում: Բացի այդ, հետաքրքրությունների բևեռացում կարող է առաջանալ նոր ինտեգրված համակարգերի շնորհիվ, որի արդյունքում համակարգերը կխափանեն որոշումներ կամ կտրամադրեն համաձայնագրեր միայն «ամենացածր ընդհանուր հայտարար»-ի մակարդակով: Նման ռիսկերը աճում են, քանի որ ներգրավված գործընկերների, հետաքրքրությունների և հիմնախնդիրների սպեկտրը դառնում է առավել համապարփակ: Այն հարցը, թե արդյոք առանձին երկրների ուսումնասիրություններում դիտարկված «սահմանափակ համագործակցության ռազմավարությունը» հնարավոր է դարձնում ուսումնական ոլորտների միջև կապերի ուժեղացումը՝ ցկյանս ուսումնառությունը խթանելու նպատակով, պահանջում է շարունակական փորձարարական մոնիթորինգ:

Մենք կառաջարկեինք, որ եթե որակավորումները պետք է խթանեն ցկյանս ուսումնառությունը, ապա նրանց զարգացումը չպետք է դադարի ոլորտային և մասնագիտական սահմաններում: Նման սահմանգատումները պետք է դառնան առավել թափանցիկ, կամ բոլոր դեպքերում պետք է փոխվեն՝ համապատասխանելով գործընթացի վրա կենտրոնացած աշխատանքի կազմակերպությունների պահանջներին և կարողությունների զարգացմանը, այլ կերպ ասած՝ աշխատանքի գործընթացների փոփոխմանը համապատասխան: Ինչպես ուսումնասիրությունները ցույց են տալիս, սոցիալական գործընկերները և կրթության ոլորտի ներկայացուցիչները, կամ այդ գործընկերների կողմից զբաղեցրած կազմակերպությունները սովորաբար մշակում են որակավորումներ կամ ներգրավվում են մշակման համապատասխան գործընթացներում: Նման միջոցառումներով պետությունն ազատվում է կառավարման բազմաթիվ ծանր խնդիրներից և որոշումների կայացման պատասխանատվություններից: Այն այլևս ստիպված չէ ուշադրություն դարձնել համապատասխան տարբեր հետաքրքրություններին, այն կարող է այդ առաջադրանքը թողնել գործընկերներին: Այնուամենայնիվ, ինչպես ցույց է տալիս Նիդեռլանդների օրինակը, ոլորտային կազմակերպությունները միշտ չէ, որ հեշտ են համարում միջոլորտային մակարդակով համագործակցությունը: Մասնավոր սեկտորներում աշխատանքային հարաբերությունները, դրսևորված, ինչպես օրինակ՝ տարբեր աշխատաշուկաների կանոնադրություններում, կարող են հանգեցնել առկա սահմանազատման սահմանագծերի անճկունության: Միևնույն ժամանակ, Նիդեռլանդների օրինակը նաև ցույց է տալիս, թե ինչպես կարող է ցանցային համագործակցությունը, տարբեր ոլորտային սահմաններում, նման սահմանազատումներն առավել թափանցիկ դարձնել՝ այսպիսով հնարավոր դարձնելով աշխատաշուկային առավել համապատասխան ավելի նորարարական կարողությունների մոդելների մշակումը:

Ի վերջո, ցկյանս ուսումնառությունը կարելի է խթանել նաև որակավորումների ձեռք բերման համար կիրառվող ուսումնառության բազմաթիվ ձևերի ճանաչման միջոցով: Համապատասխան սպեկտրն ընդգրկում է՝ կազմակերպված, փաստացի (virtual) և աշխատավայրում իրականացվող ուսումնառություն (ներառյալ ինֆորմալ և ոչ-ֆորմալ ուսումնառությունը: Steu` Colardyn and Bjørnåvold 2005): Այս մոտեցման բանալին այն է, որ տարբեր ձևերում ձեռք բերված համադրելի որակավորումները պետք է նույն արժեքն ունենան: Ուսումնասիրությունները ցույց են տալիս, թե ինչպես են տարբեր երկրներ լուծումներ փնտրում այս ոլորտում տարբեր մակարդակներով: Շվեյցարիայում օրինական շրջանակ է ձևավորվել, որն

ընդգրկում է բոլոր համապատասխան քաղաքական և սոցիալական խմբերին: Բելգիայում (Ֆլանդրիա) միջկառավարական կազմակերպություն է հիմնվել վարչական վերակազմակերպման շնորհիվ՝ ֆորմալ, ոչ-ֆորմալ և ինֆորմալ ուսումնառության միջոցով ստացած որակավորումների միջև կապն ուժեղացնելու նպատակով: Գերմանիայում որոշումներ կայացնող նոր մարմին է ձևավորվել, որն ընդգրկում է փորձագետներ «գործնական» սեկտորից, աշխատավայրին ուղղված որակավորումների մշակումը կառավարելու նպատակով, ներառյալ նրանց հավատարմագրումն ու պարզևատրումը: Այնուամենայնիվ, այս մարմինը, ինչպես իր մշակած որակավորումները, մնում է ավանդական որակավորումների համակարգի մաս: Վերոհիշյալ բոլոր մոտեցումների ընդհանուր առանձնահատկությունն այն է, որ նրանք փորձում են խթանել փոխադարձ վստահությունը դեպի որակավորումներ տանող տարբեր ուղիների արժեքում՝ խթանելով համագործակցությունը ուժեղ գործընկերների միջև և համակարգելով տարբեր հետաքրքրություններ սահմանված, ծրագրված ձևերով: Սույն եզրակացությունը գլխավորապես բխում է ուսումնասիրությունից. որոշում կայացնողները ճանաչում են որակավորումների համակարգերը արդյունաբերական ձեռնարկությունների նոր ձևերին հարմարեցնելու անհրաժեշտությունը, սակայն չեն միանում լիովին «ճկունացված» և «անհատականացված» միջոցառումներին: Կազմակերպված համագործակցության եռակողմ և բազմակողմ ձևերը չեն դադարում, այլ կատարելագործվում ու ձևափոխվում են: Համագործակցությունը և համաձայնությունը պահպանում են իրենց կարևորությունը համակարգերի կառավարման և շահագործման գործում, նրանք կարևոր դեր են խաղում ոլորտային և մրցակցային հետաքրքրությունների միջնորդության գործում:

# ՀԱՎԵԼՎԱԾ Բ. ԱԶԳԱՅԻՆ ՈՐԱԿԱՎՈՐՈՒՄՆԵՐԻ ՀԱՄԱԿԱՐԳԵՐԻ ԵՎ ԲԱՐԵՓՈՒՄԱՆ ԾՐԱԳՐԵՐԻ ԸՆԴՀԱՆՈՒՐ ԱԿՆԱՐԿ

## Ավստրալիա

Ավստրալիան Ավստրալիական Որակավորումների Շրջանակը (ԱՈՇ) ներկայացրել է 1995թ.: Այն ներառում է ազգային բոլոր որակավորումները (15 2005թ.) կրթության և ուսուցման երեք ոլորտներում՝ դպրոցներ (վերջին երկու տարիները), մասնագիտական կրթություն և ուսուցում ու բարձրագույն կրթություն: ԱՈՇ-ն հիմնվել է Ավստրալիայում ազգային բարձրագույն դասընթացի որոշման մակարդակների նախորդ, արմատավորված համակարգի վրա և ներկայացվել է վերջին տասնամյակում արդյունաբերության վրա հիմնված մասնագիտական կրթությանն ու ուսուցմանն ուղղված կարևոր բարեփոխումներին աջակցելու գլխավոր նպատակով: Ավստրալիական Որակավորումների Շրջանակը դիտարկվում է որպես հզոր գործիք հետևյալի համար՝

- Երիտասարդների համար անցման առավել արդյունավետ ուղիներ՝ համակարգում մասնագիտական կրթության և ուսուցման երկու ավելի ցածր մակարդակի որակավորումներ ավելացնելու միջոցով: Վերոնշյալը կարելի է ձեռք բերել ուսումնառության մի շարք ձևերում, ներառյալ բարձրագույն միջնակարգ դպրոցական կրթությունը, որն այժմ ընդլայնվել է դպրոցի վրա հիմնված աշկերտությունների ներմուծմամբ՝ ԱՈՇ որակավորման արդյունքով:
- Ուժեղացված կապեր (ներառյալ կրեդիտների փոխանցումը) բոլոր երեք ոլորտների որակավորումների միջև: Սա ընդգրկում է կապակցված ծրագրեր դպրոցական կրթության, մասնագիտական կրթության և ուսուցման ու բարձրագույն կրթության միջև, որակավորումների ներկայացման հնարավորություններ ավելի շատ այլ ոլորտներում, քան այն ոլորտում, որը սահմանում է չափորոշիչները՝ տեղական ենթակառուցվածքների սահմանափակումների շրջանակներում ուսանողի ընտրությունն օպտիմացնելու և ինստիտուցիոնալ գործընկերությունները ոլորտային փոխգործողության մեջ, հատկապես՝ վկայագրում աստիճանավորելու նպատակով:
- Նորարարական ուսուցման փաթեթներ՝ հիմնված ազգային արդյունաբերության որակավորման չափորոշիչների վրա: Ուսուցման փաթեթներում հատկորոշված բոլոր որակավորումները հավատարմագրված են ի հակադրություն մասնագիտական կրթության և ուսուցման հավաստագրերի (certificates) և վկայագրերի (diplomas) համար անհրաժեշտ ԱՈՇ պահանջներին, և լիովին ինտեգրված են հետ-պարտադիր կրթության և ուսուցման որակավորումների ազգային համակարգում:
- Կրթության, ուսուցման և զբաղվածության ընդլայնված հնարավորություններ նախորդ ուսումնառության ճանաչման միջոցով, որտեղ ԱՈՇ-ի հստակ և մանրամասն նկարագրված պահանջները հիմնավորում են անհատի ինֆորմալ ուսումնառության ստույգ գնահատումները՝ որպես ԱՈՇ որակավորման ձեռք բերման այլընտրանքային ուղի:

- 21-րդ դարի տեխնոլոգիական առաջընթացին արձագանքելու բարելավված կարողություն բարձրագույն կրթության մեջ նոր կարճափուլ ենթաստիճան որակավորման միջոցով՝ համակցելով միջառարկայական ուսումնական գիտելիքների բազան ընդհանուր զբաղվածության հետ կապված հմտությունների հետ:
- Արդյունաբերության վրա հիմնված ուսումնառության նոր ուղղություններ ասպիրանտական որակավորումների ավելացման միջոցով՝ շեշտը դնելով աշխատավայրի միջավայրի կարողությունների վրա, որոնք առավել մատչելի են մեծահասակների ավելի լայն շրջանակների համար:
- Ավստրալիական շրջանակների ընդլայնված համադրելիություն այլ երկրների շրջանակների հետ՝ (հիմնվելով չափորոշիչների, հավատարմագրման, ներկայացման և գնահատման պահանջների էական ընդհանրությունների վրա) անդրազգային ճանաչմանն ու գլոբալ շարժունակությանն աջակցելու նպատակով:

Ստորև բերված աղյուսակն ու գծապատկերը նկարագրում են Ավստրալիական Որակավորումների Շրջանակը

**Ավստրալիական Որակավորումների Շրջանակ – 2005թ. որակավորումների աղյուսակ (ըստ հավատարմագրման ոլորտի)**

Դպրոցների ոլորտի հավատարմագրում	Մասնագիտական կրթության և ուսուցման ոլորտի հավատարմագրում	Բարձրագույն կրթության ոլորտի հավատարմագրում
<p><b>Կրթության ավագ միջնակարգ կրթավայական</b></p>	<p>Մասնագիտական ավարտական վկայագիր                      Մասնագիտական ավարտական կրթավայական                      Բարձրագույն վկայագիր                      վկայագիր                      Կրթավայական IV                      Կրթավայական III                      Կրթավայական II                      Կրթավայական I</p>	<p>Դոկտորի աստիճան                      Մագիստրոսի աստիճան                      Ավարտական վկայագիր                      Ավարտական կրթավայական                      Բակալավրի աստիճան                      Կրտսեր աստիճան, Բարձրագույն                      վկայագիր                      Վկայագիր</p>

# Նախնական կրթության և ուսուցման համակարգերն Ավստրալիայում

## Cross- sectoral qualification linkages

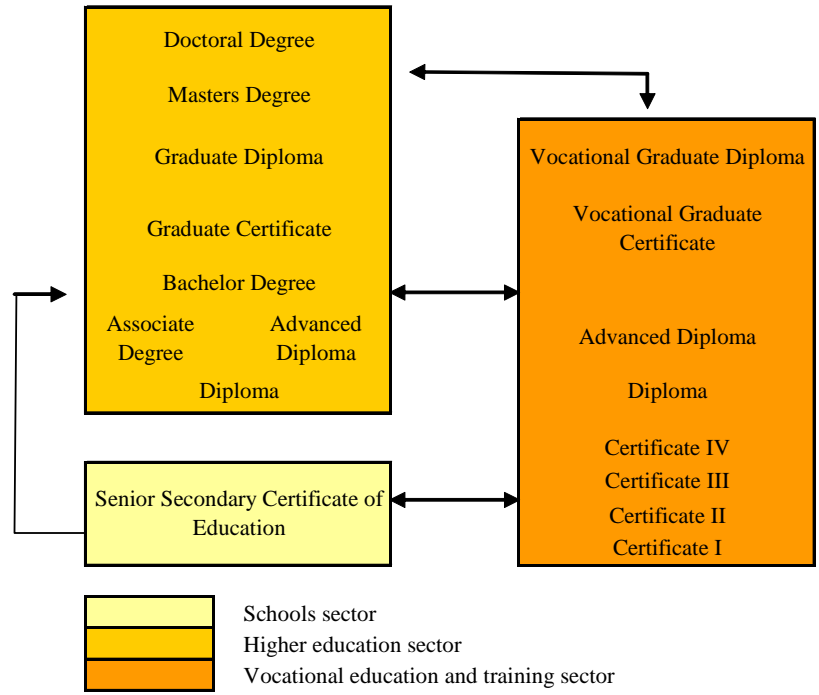

## Բելգիա (Ֆրանսախոս)

Ֆրանսախոս Բելգիայում որակավորումների համակարգի վերջին բարեփոխումներն ընդգրկում են՝

- Լայն շրջանակի մշակում մասնագիտական կարողությունների վավերականացման համար՝ ղեկավարվելով ոչ ֆեդերալ, ֆրանսախոս ինքնուրույն կազմավորումների միջև կնքված համագործակցության համաձայնագրով: Սույն շրջանակի գլխավոր նպատակը 18 տարեկան և բարձր քաղաքացիներին մասնագիտական ուսուցման ընթացքում աշխատավայրում կարողություններ ձեռք բերելու կամ իրենց փորձերը ճանաչելու հնարավորություն տալն է: Այս կարողությունները պաշտոնապես կճանաչվեն Բելգիայի ֆրանսիական համայնքի, **Walloon** շրջանի և ֆրանսախոս համայնքի հանձնաժողովի կողմից շնորհված Կարողությունների պարզևատրումների միջոցով:
- Ընդլայնված համագործակցություն կրթության և մասնագիտական ուսուցման ոլորտների և ճյուղերի միջև: Այն կրթության ոլորտի նպատակները և ձեռնարկության առավել կոնկրետ կարիքները համապատասխանեցնելու հնարավորություն է ընձեռում:
- Գործնական ուսուցման շարունակական զարգացում՝ կարողությունների ձեռք բերման հիման վրա:

Ստորև բերված գծապատկերը նկարագրում է ֆրանսախոս Բելգիայի նախնական կրթության և ուսուցման համակարգերը:

## Նախնական կրթության և ուսուցման համակարգերը Ֆրանսիայի Բելգիայում

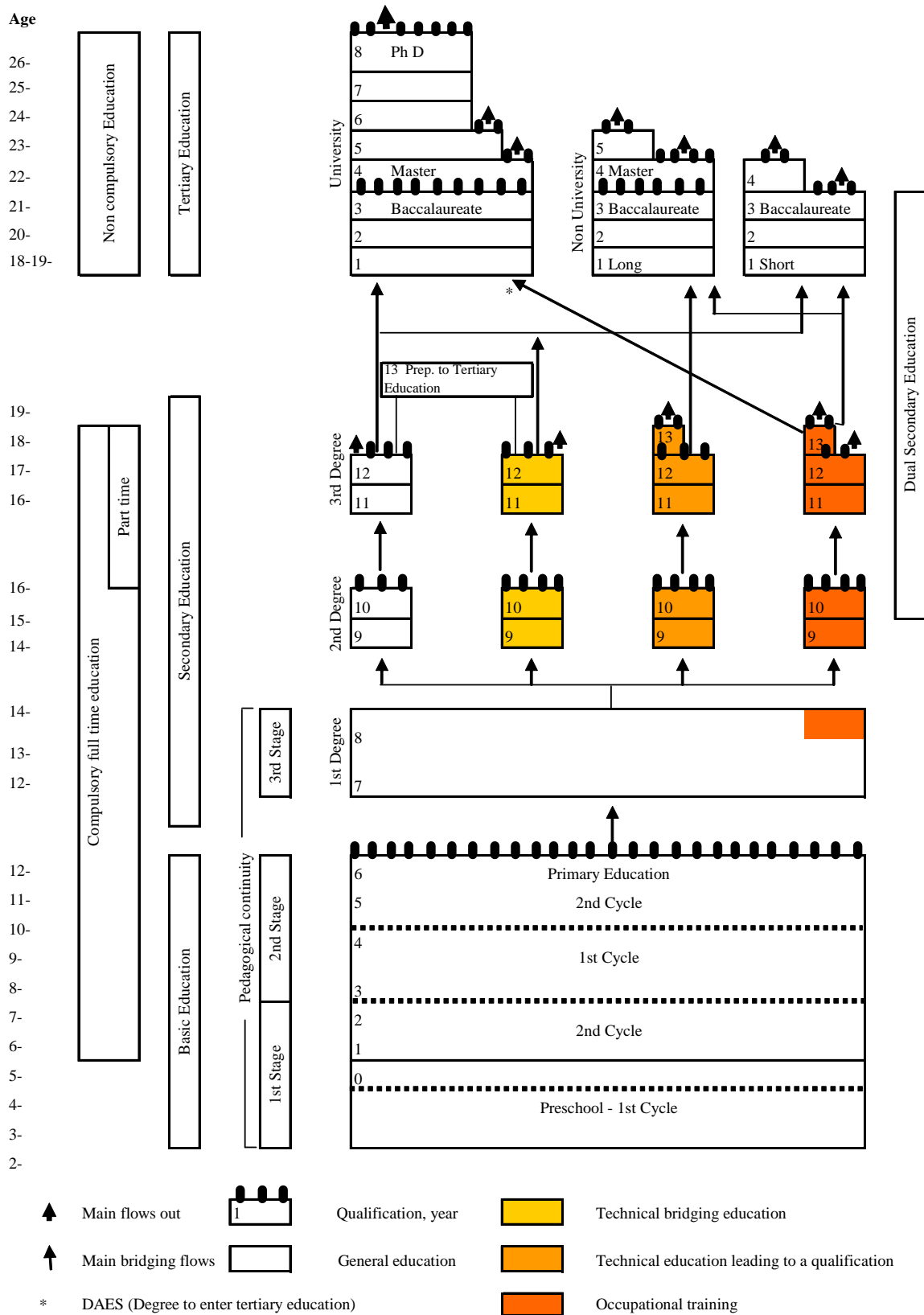

Աղբյուրը՝ Ֆրանսիական Համայնքի նախարարություն, Միջազգային հարաբերությունների տնօրինություն, Բրյուսել 2004թ.:



## Դանիա

Դանիայի ազգային որակավորումների համակարգի վերջին բարեփոխումներն ընդգրկում են՝

- Նոր տեղեկատվական տեխնոլոգիաների (SS) վրա հիմնված տեղեկատվություն և խորհրդատվություն բոլոր սովորողների համար որակավորման համակարգերի և սոցիալական գործընկերների կողմից առաջարկվող ծրագրերի վերաբերյալ:
- Նոր նախաձեռնություններ՝ ուղղված երկակի մասնագիտական կրթության սկզբունքների վերականգնմանը՝ կառավարության «Ավելի լավ Կրթություն» ծրագրի համապատասխան:
- Ընդհանուր և մասնագիտական ուղղվածությամբ գիմնագիտությունը նույնպես ենթարկվել են բարեփոխումների 2003թ.: Գլխավոր նպատակն էր՝ բարելավել երիտասարդների ուսման կարողությունը և այսպիսով ամրացնել հիմքը բարձրագույն կրթության ծրագրեր ավարտող ավելի երիտասարդ անձանց համար:
- Նոր շրջանակ է մշակվել մեծահասակների մասնագիտական ուսուցման ծրագրերի համար: Այն նախատեսված է մասնագիտական կրթության և ուսուցման ծրագրերում և մեծահասակների մասնագիտական ուսուցման ծրագրերում առանձին առարկաներ օպտիմալացնելու, ավարտված մասնագիտական ուսուցման մեջ կրեդիտների փոխանցմանը նպաստելու, արդյունքների հետևողական չափում և գնահատում իրականացնելու և տարբեր վայրերում իրականացվող մասնագիտական կրթության և ուսուցման ծրագրերի զարգացման աշխատանքները համակարգելու նպատակով:

Ստորև բերված գծապատկերը նկարագրում է Դանիայի նախնական կրթության և ուսուցման համակարգերը:

## Նախնական կրթության և ուսուցման համակարգերը Դանիայում

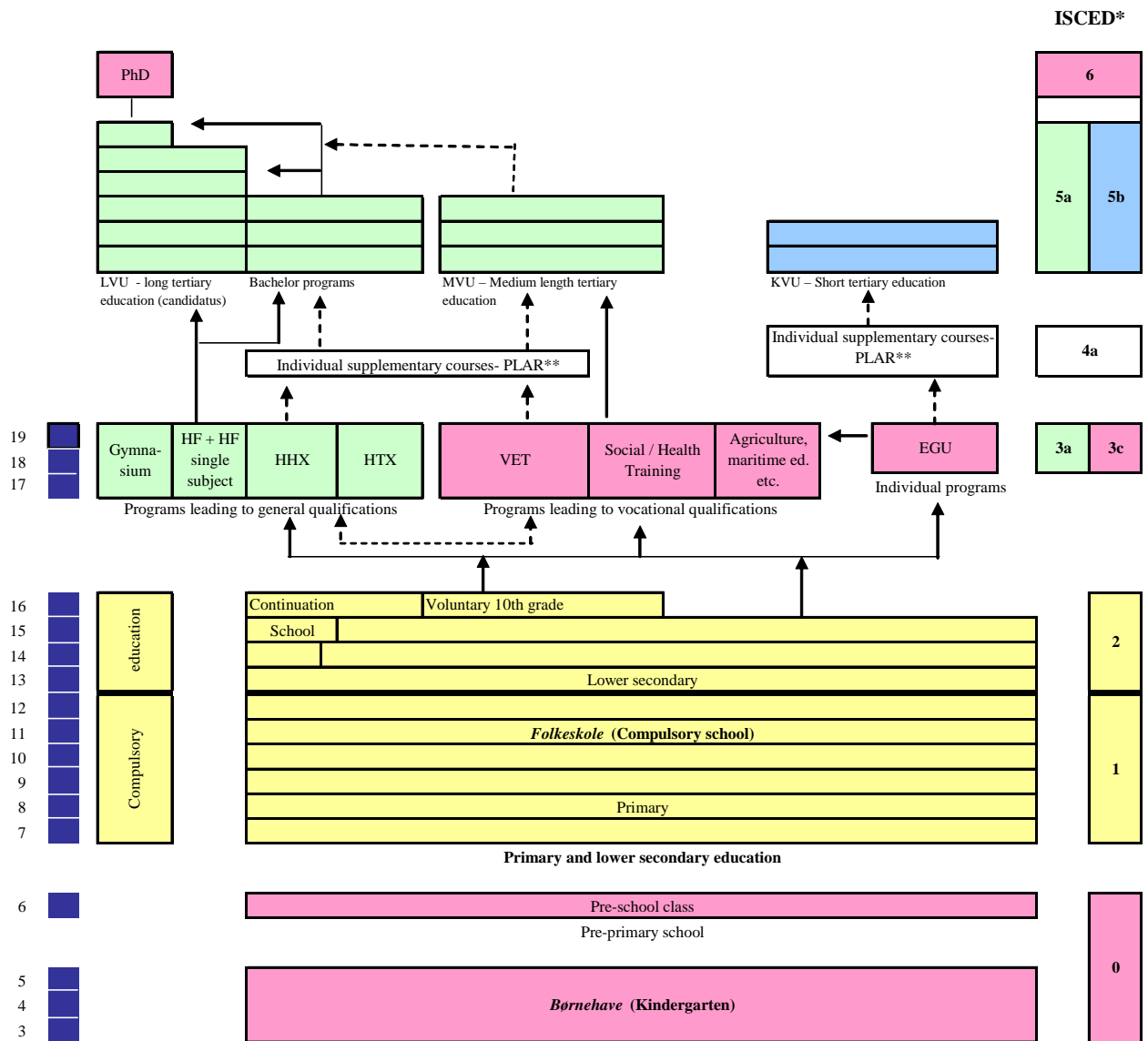

*Ծանոթագրություն:*\* ISCED-ի մակարդակները պահպանվել են 2003թ. բարեփոխումներից հետո:

\*\* Նախորդ ուսումնառության գնահատման ճանաչում – Ընդհանուր բարձրագույն կրթության շրջանակներում ուսանողները կարող են ընդունվել աշխատանքի, կյանքի և ազատ կրթական փորձերի համար սահմանված այսպես կոչված Քվոտա II-ով

*Աղբյուրը` Փաստեր և Թվեր, Կրթության դանիական մախարարություն, 2002թ.:*

## Ֆրանսիա

Ֆրանսիայի ազգային որակավորումների համակարգի վերջին բարեփոխումներն ընդգրկում են՝

- Այժմ ցկյանս ուսումնառության իրավունք գոյություն ունի երիտասարդների համար, և որակավորումները նախատեսված են՝ լինելու այս իրավունքի շոշափելի ապացույցները կամ հենամիջը:
- Բոլոր մասնագիտական որակավորումների համար գրանցամատյան է մշակվել: Գրանցամատյանը ցույց է տալիս կապը այլ որակավորումների հետ: Որակավորման գրանցման գործընթացը պարտադիր քայլ է որակավորում մշակելու գործում, և հետևաբար, կարգավորման միջոց:
- Քայլեր են ձեռնարկվում բարձրագույն կրթության մեջ մասնագիտական աստիճան ստեղծելու ուղղությամբ՝ բարձրագույն կրթության և մասնագիտական ուսուցման միջև կապերն ուժեղացնելու նպատակով:

Ստորև բերված գծապատկերը նկարագրում է Ֆրանսիայի նախնական կրթության և ուսուցման համակարգերը:

**Նախնական կրթության և ուսուցման համակարգերը Ֆրանսիայում**

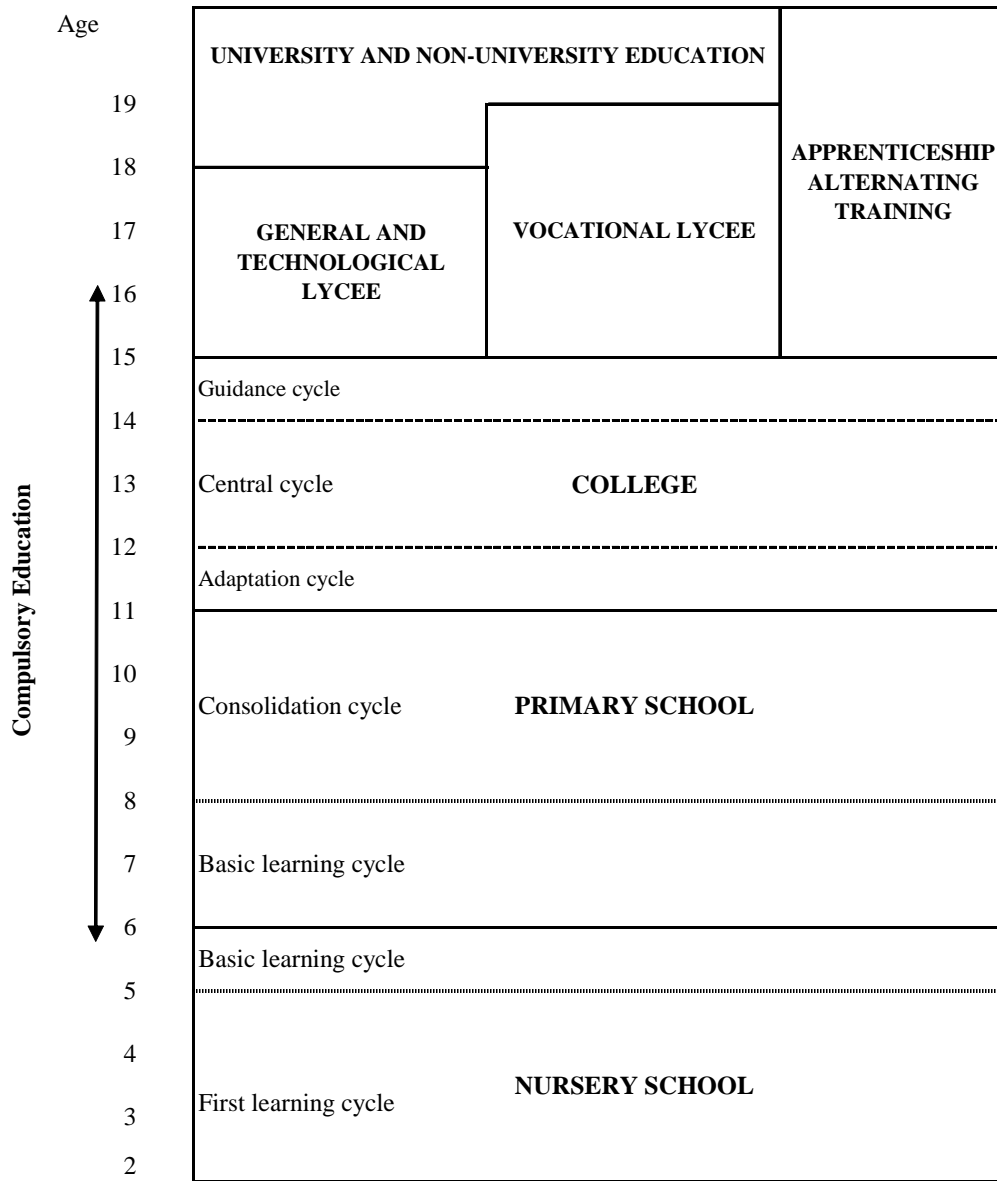

## Գերմանիա

Ցկյանս ուսումնառությունը խրախուսելու նպատակով՝ գերմանական որակավորումների համակարգի բարեփոխմանն ուղղված վերջին նախաձեռնությունները շեշտը դրել են մասնավորապես նախնական և շարունակական մասնագիտական կրթության ու ուսուցման և/կամ համալսարանական կրթության միջև սերտ հարաբերությունների վրա:

Միջնակարգ բարձրագույն կրթության վերջում ստացած որակավորումներն անհատին բարձրագույն կրթության հաստատություններ ընդունվելու և/կամ զբաղվածության համակարգին անցնելու հնարավորություն են տալիս: Ուսումնառության ծրագրերի մեծամասնությունը տևում են մի քանի տարի և նախատեսված են չափահաս սովորողների ու ամբողջական որակավորում ձեռք բերելու համար: Այնուամենայնիվ, սովորողների տարբեր խմբերի համար նաև առավել ինքնուրունություն և անձնային պատասխանատվություն դրսևորելու հնարավորություններ են ընձեռվում: Միջնակարգ դասական դպրոցի ուսանողներն ընտրության իրավունք ունեն իրենց դասընթացների ու քննության առարկաների հետ կապված՝ ըստ իրենց տարիքի և կրթության մակարդակի: Վերջին տարիներին երկակի համակարգով ուսուցման կառուցվածքը պարտադիր և կամընտիր միավորներում նաև բարձրացել է անհատի ներգործությունը՝ որոշելու հարցում, թե նա ինչ կցանկանա սովորել: Այն հարցը, թե կամընտիր միավորներից որոնք են իրականում մատչելի, նաև կախված է մասնավոր ուսուցման կազմակերպությունից: Այնուամենայնիվ, նպատակը նույնն է մնում՝ ամբողջական որակավորման ձեռք բերումը՝ որպես անհատի՝ սովորելու և որակյալ աշխատանք ձեռք բերելու ունակության ապացույց: Որպես կանոն՝ անհատը պետք է ավարտական քննություն հանձնի. համակարգը չի նախատեսում աշխատունակության հմտությունների կուտակումը՝ ամբողջական որակավորում ձևավորելու համար: Այն նախատեսված է որակավորումների արժեքը պահպանելու և նրանց շարժունակությունը բարձրացնելու համար:

Ընդհանուր և նախնական մասնագիտական կրթության և ուսուցման փուլում որակավորումների ձեռք բերման համար խիստ կանոնները պայմանավորված են այն փաստով, որ գերմանական աշխատաշուկան գլխավորապես մասնագիտական որակավորումների շուկա է: Անհատները վճարվում են՝ ըստ իրենց որակավորումների մակարդակի՝ արդյունաբերության երկու կողմերի միջև բանակցային կոլեկտիվ համաձայնագրերի հիման վրա: Խստությունն ուղղակիորեն սահմանում է հանրային պատասխանատվություն ընդհանուր և մասնագիտական կրթության այս փուլի համար:

Միջնակարգ բարձրագույն մակարդակում կրթական ծրագրերի մասնակցության և իրականացման ցուցանիշը բարձր է միջազգային համեմատությամբ՝ այսպիսով հաստատելով ռազմավարության հարաբերական հաջողությունը: Ուսումնական հաստատությունների բարձրագույն կրթության ընդունելության որակավորումներով ուսանողների (ընթերակաների) համամասնությունն աճել է կայունաբար վերջին քսան տարիների ընթացքում: Բարձրագույն կրթության ընդունելության որակավորումներ ձեռք բերելով՝ սովորողները կարող են ընտրություն կատարել մասնագիտական ուսուցման կամ բարձրագույն կրթության միջև, որոնցից երկուսն էլ բացում են դեպի գրավիչ կարիերաներ տանող ճանապարհը: Կրթության և ուսուցման երկակի համակարգով որակավորումների բարձր շարժունակությունը կարևոր խթան է այն մարդկանց համար, ովքեր դպրոցն ավարտել են

ընդհանուր կրթության ավելի ցածր որակավորումներով, մասնագիտական որակավորումներ ձեռք բերելու համար:

Ծրագրեր կան, որոնք օգնում են մասնագիտական որակավորումներ չունեցող մեծահասակներին ձեռք բերել ուշացած մասնագիտական որակավորում ուսումնառության ու աշխատանքի զուգակցման, ուսումնական ծրագրերի մոդուլացման և կրեդիտների փաստաթղթերով հիմնավորման միջոցով՝ այնուամենայնիվ, առանց ամբողջական որակավորում ձեռք բերելու նպատակից հրաժարվելով:

Համակարգում բարձրագույն կրթություն կամ մասնագիտական որակավորումներ ունեցող մարդկանց թիվն ավելացնելու ներուժ կա: Բարձրագույն-մակարդակի կրթությունն առավել մատչելի կդառնա մասնագիտական որակավորումների և աշխատանքային գործունեության վարկը բարձրացնելու միջոցով: Որակավորման բարձրացման դասընթացի աջակցության փոփոխված և լրացված ակտը որակավորման բարձրացման համար խրախուսական միջոցներ է առաջարկում գալիք տարիներին:

Որքանով որ առնչվում է ցկյանս ուսումնառության խթանումը, լրացուցիչ որակավորումների ներմուծման զգալի ներուժ է նկատվում, որը սկսվել է մի քանի տարի առաջ: Նրանք կարող են ստանձնել անկախ, լրացուցիչ որակավորումների կամ միավորների ձևը, որոնք փորձում են հասնել մասնագիտական բարձրագույն որակավորումներին: Նաև մեծ ակնկալիքներ կան նոր որակավորումների շրջանակների, ոչ-պաշտոնապես ձեռք բերված կարողությունների վավերականացման և կրեդիտների փոխանցման համակարգի ներմուծման հետ կապված: Այս նախաձեռնությունները նախնական և շարունակական մասնագիտական կրթության և ուսուցման միջև ավելի սերտ կապերի ստեղծման նոր հեռանկարներ պետք է բացեն: Հետևյալ հնարավորությունները կառաջարկվեն սովորողներին:

Մասնագիտական և շարունակական ուսուցման միջև համեմատաբար բարեհաջող փոխանցման հնարավորություններ կլինեն որակյալ փորձնակների համար, ովքեր հետաքրքրված են պահանջվող մասնագիտական որակավորումների ձեռք բերմամբ, հատկապես՝ բարձրագույն ընդունելության որակավորումներ ունեցողների (ընթերակաների) համար: Ինտեգրված նախնական մասնագիտական որակավորումներով ուսման բազմաթիվ երկակի դասընթացներից բացի՝ որակավորման շրջանակների ներմուծումը, որն արդեն իրագործվում է SS ոլորտում և նախատեսված է մյուս ոլորտների համար, պետք է օգնի, որպեսզի անհատները ձեռք բերեն բարձրագույն ոլորտին համապատասխան որակավորումներ:

Շարունակական մասնագիտական կրթության և ուսուցման մատչելիության հարցը հատկապես կարևոր է ֆորմալ մասնագիտական որակավորումներ չունեցողների համար: Այս խմբի համար մատուցման ճկունությունն ու հմտությունների ձեռք բերման հնարավորությունն այնքան կարևոր է, որքան նրանց ոչ-ֆորմալ ուսումնառության ճանաչումը: Վերոնշյալը վերաբերում է ոչ միայն լավ սկզբնական հնարավորություններ չունեցող պատանիներին և չափահասներին, այլև կողմնակի ընդունվողներին, ովքեր ի վիճակի են որակավորում ձեռք բերել շարունակական մասնագիտական ուսուցման բնագավառում:

Այս նախաձեռնությունները, որոնք այժմ նաև հաստատված են մասնագիտական ուսուցման նոր ակտում (23 մարտ, 2005), ուղղված են որակավորումների համակարգը որպես ամբողջություն առավել հետևողական դարձնելուն՝ ուսուցումն ու շարունակական ուսուցումը վերակառուցելու,

ուսումնառության տարբեր ձևեր ներմուծելու ( և ֆորմալ, և ինֆորմալ) և, նախնական մասնագիտական ուսուցումից մինչև շարունակական ուսուցում և/կամ բարձրագույն կրթություն, ուսումնառության ճկուն ուղղություններ մշակելու միջոցով: Այսինքն, սովորողներն ունեն շրջանակի պայմաններ, որոնք առավել անձնային պատասխանատվություն և ինքնուրունություն դրսևորելու հնարավորություն են տալիս որակավորումներ ձեռք բերելիս և կարողություններ զարգացնելիս:

Ֆորմալ որակավորումների համակարգից դուրս որոշ նախաձեռնություններ են ձեռնարկվել ցկյանս ուսումնառության խթանման համար գործիքների և ենթակառուցվածքների մշակման ուղղությամբ: «Ուսումնառության Տարածաշրջանային Աջակցություն Ցանցերի համար» ֆեդերալ ծրագիրը ներգրավում է համապատասխան շահագրգիռ կողմերին և հաստատությունները տեղական, տարածաշրջանային և ազգային մակարդակով (ինչպես օրինակ՝ շարունակական մասնագիտական ուսուցման հաստատություններ, դպրոցներ, համալսարաններ, ձեռնարկություններ, ընկերություններ, սոցիալական գործընկերներ, տեղական համայնքներ և զբաղվածության ծառայություն) և նոր ենթակառուցվածքներ է մշակում ցկյանս ուսումնառության համար: 118 000 000 միլլիոն եվրո է օգտագործվել 2001-07 ընկած ժամանակաշրջանում (որից 51 միլլիոնը եվրոպական Կառուցվածքային հիմնադրամի (ESF) փողերն են): Ուսումնառության Տարածաշրջանների այս վարից-վեր մոտեցումը մեծապես խթանում է որակավորումների համակարգի հետագա զարգացումը՝ իրական կարիքներին համապատասխան: Ուսումնառության Տարածաշրջանները շրջանակ են նախատեսում ուսուցման նոր դասընթացների վերաբերյալ հաստատությունների կողմից արված առաջարկությունների համատեղ զարգացման համար, ինչպիսիք են՝ արհեստների պալատները, համալսարանները և կիրառական գիտությունների համալսարանները: Բացի այդ, ուսումնառության Տարածաշրջանները հայեցակարգեր են փորձարկում ոչ-ֆորմալ և ինֆորմալ ուսումնառության ճանաչման համար և օժանդակում են ձեռնարկությունների կարիքներին արագ արձագանքելու կարողության զարգացմանը:

Կրթական ծրագրման և հետազոտության խթանման Bund-Laender հանձնաժողովի «Ցկյանս ուսումնառության անձնագիր՝ ինֆորմալ ուսումնառության վավերականացմամբ» ծրագրի հետ միասին Կրթության և հետազոտության ֆեդերալ նախարարությունը ներկայացրել է լայն կիրառում ունեցող «Շարունակական կրթության անձնագիր» փորձնական նախագիծը՝ ինտեգրված խորհրդակցական հայեցակարգով: *ProfilPASS-ը* ընդգծում է ինֆորմալ և ոչ-ֆորմալ հմտությունների փաստաթղթային հիմնավորման և ճանաչման կարևորությունը: Այն կհամադրվի հմտությունների և որակավորումների վավերականացմանն ուղղված այլ համապատասխան փաստաթղթերի հետ և Գերմանիայում, և Եվրոպական մակարդակում:

Ստորև բերված գծապատկերը նկարագրում է Գերմանիայի նախնական կրթության և ուսուցման համակարգերը:

## Նախնական կրթության և ուսուցման համակարգերը Գերմանիայի Ֆեդերալ Հանրապետությունում

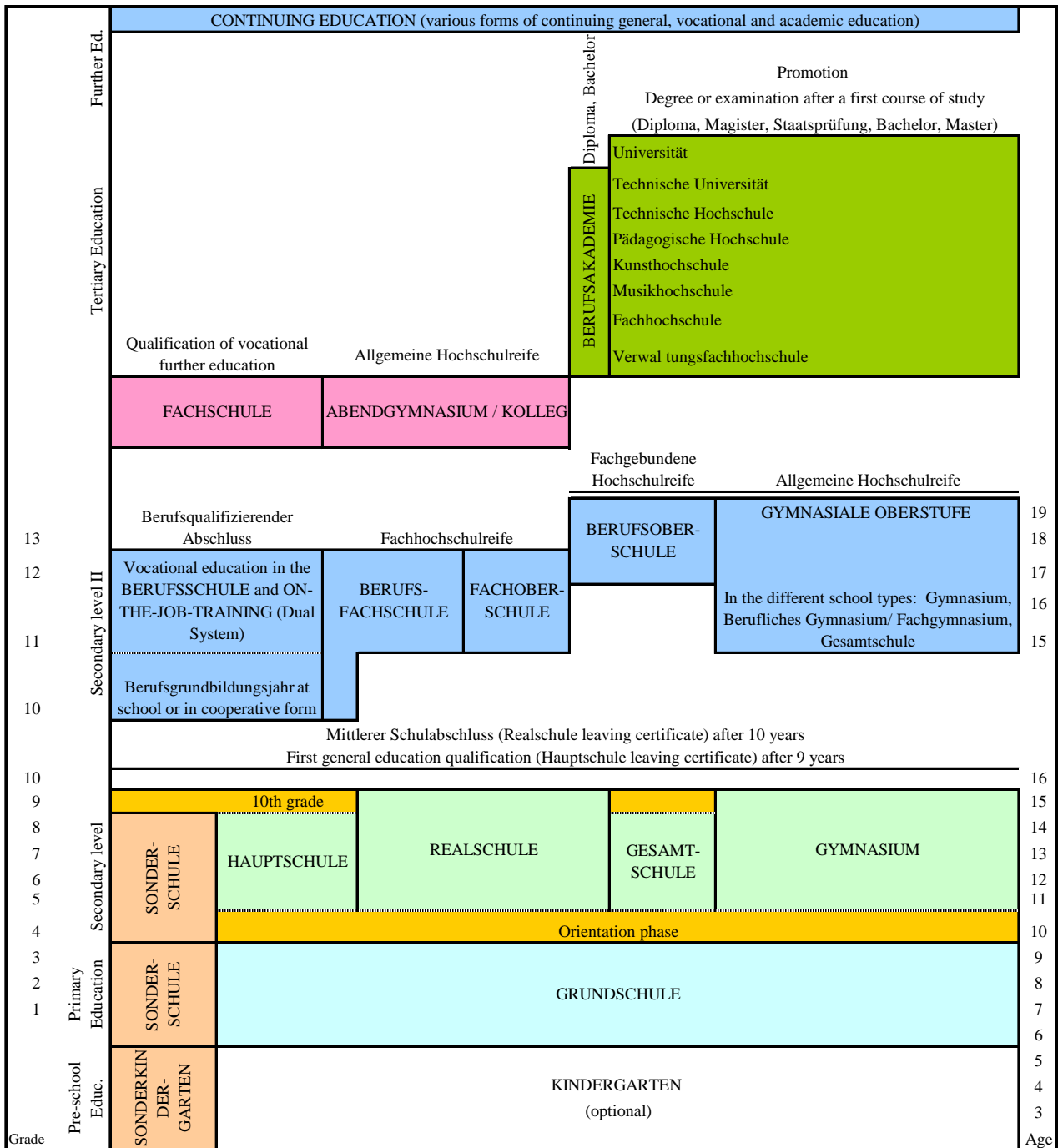

Աղբյուրը՝ Գերմանիայի Ֆեդերալ Հանրապետության կրթության և մշակութային հարցերով նախարարների մշտական համաժողովի քարտուղարություն



Հունաստանի ազգային որակավորումների համակարգի վերջին գլխավոր բարեփոխումներն ընդգրկում են՝

- Կրթության բարձրագույն-միջնակարգ փուլը բարեփոխվել է մասնագիտական տեխնիկական ուսումնարանների (ՄՏՈւ) հիմնադրամաք՝ ապահովելով տեխնիկական և մասնագիտական գիտելիքներ ու հմտություններ, ինչպես նաև մասնագիտական իրազեկվածություն՝ երիտասարդների աշխատաշուկա մտնելու հնարավորությունը հեշտացնելու համար: Ցերեկային մասնագիտական տեխնիկական ուսումնարանները 15 տարեկան և բարձր երիտասարդների համար են, իսկ երեկոյանը՝ մինչև 50 տարեկան աշխատող մարդկանց համար:
- Բաց համալսարանի ստեղծումը՝ բոլոր քաղաքացիների համար բարձրագույն կրթության հնարավորություն ապահովելով:
- Ազգային համակարգի ներմուծումը՝ մասնագիտական կրթությունը և ուսուցումը զբաղվածության հետ կապելու համար, որը նկարագրում է մարդկային ռեսուրսների զարգացման ու զբաղվածության բարելավման համար միավորված և համակարգված քաղաքականության իրագործմանն ուղղված կարգավորող շրջանակը: Այն ենթադրում է կապը նախնական և շարունակական ՄԿՈւ համակարգերի միջև (2003):
- Կրթության նախարարության և Ջբաղվածության նախարարության միջև համագործակցության հուշագիրը՝ Հունաստանում ցկյանս ուսումնառության համար ինտեգրված ռազմավարության մշակման և իրականացման համար (2005): Սույն ռազմավարությունը հիմնված է հետևյալ գործողությունների վրա՝
  - Աշխատաշուկայի կարիքների բացահայտման համար աշխատաշուկայի միտումների մոնիթորինգ:
  - Աշխատանքի պրոֆիլների մշակում և հավատարմագրում:
  - Ուսուցման ծրագրերի մշակում՝ հիմնվելով աշխատանքի հավատարմագրված պրոֆիլների վրա:
  - Կենտրոնների, ուսուցանողների և ուսուցման ծրագրերի հավատարմագրում:
  - Գիտելիքների, հմտությունների և կարողությունների հավատարմագրում:
- Ցկյանս ուսումնառության համակարգման մասին օրենքը (2005), որն առաջադրում է օրենսդրական շրջանակը՝
  - աշխատանքի պրոֆիլների հավատարմագրման համար, որը պետք է իրականացվի Շարունակական մասնագիտական ուսուցման ազգային հավատարմագրման կենտրոնի կողմից,

- ՄԿՈւ ծրագրերի հավատարմագրումը և համապատասխան հավաստագրերի (Certificates) սահմանումը, որը պետք է իրականացվի՝
- Նախնական մասնագիտական կրթության և ուսուցման կազմակերպության, նախնական ՄԿՈւ-ի համար պատասխանատու բարձրաստիճան պաշտոնատար անձնաց կողմից,
- Շարունակական մասնագիտական ուսուցման ազգային հավատարմագրման կենտրոնի, շարունակական մասնագիտական ուսուցման համար պատասխանատու բարձրաստիճան պաշտոնատար անձանց կողմից,
- Գիտելիքների, հմտությունների և կարողությունների հավատարմագրման և համապատասխան հավաստագրերի սահմանման համար, որը պետք է իրականացվի համապատասխանաբար նախնական մասնագիտական կրթության և ուսուցման կազմակերպության ու Շարունակական մասնագիտական ուսուցման ազգային հավատարմագրման կենտրոնի կողմից,
- Բարձրագույն կրթության հաստատություններում ցկյանս ուսումնառության հաստատությունների հիմնադրման համար:

Հարկ է նշել, որ Հունաստանում ցկյանս ուսումնառության համար ինտեգրված ռազմավարության մշակման ու իրագործման բոլոր փուլերում ընդգրկված է սոցիալական գործընկերների մասնակցությունն ու ներգրավումը:

Մեծահասակների կրթության իրականացնողները ցկյանս ուսումնառության համատեքստում մասնավորապես հետևյալն են՝

- Երկրորդ հնարավորությամբ դպրոցներ՝ ապահովելով մեծահասակներին, ովքեր չեն ավարտել 9-ամյա պարտադիր կրթությունը, ֆորմալ կրթության համակարգին վերամիավորվելու հնարավորությամբ և նախնական ու շարունակական ՄԿՈւ ստանալու հնարավորություններով:
- Մեծահասակների կրթության կենտրոններ՝ ապահովելով հիմնական կարողություններ մեծահասակների ՄԿՈՒ-ի համար:
- Տեղական իշխանության կենտրոններ՝ համապատասխանացնելով մեծահասակների ՄԿՈՒ-ն տեղական կարիքներին:
- Ցկյանս ուսումնառության հաստատություններ՝ գործելով բարձրագույն կրթության հաստատություններում բարձրագույն կրթության շրջանավարտների համար:
- Պետական կառավարման և տեղական կառավարման ազգային կենտրոն պետական սեկտորի աշխատողների համար:

Մեծահասակների ուսուցման իրականացնողները ցկյանս ուսումնառության համատեքստում մասնավորապես հետևյալն են՝

- Մասնագիտական ուսուցման հաստատությունները՝ հավատարմագրված Նախնական մասնագիտական կրթության և ուսուցման կազմակերպության կողմից, որն ապահովում է հիմնական մասնագիտական գիտելիքներ, հմտություններ ու կարողություններ հետմիջնակարգ մակարդակում՝ սովորողներին զբաղվածության ոլորտին անհրաժեշտ գիտելիքներով զինելու համար:
- Մասնագիտական ուսուցման կենտրոնները՝ հավատարմագրված Շարունակական մասնագիտական ուսուցման ազգային հավատարմագրման կենտրոնի կողմից, որն ապահովում է լրացուցիչ, նոր և/կամ կատարելագործված գիտելիքներ, հմտություններ և կարողություններ սովորողների համար՝ աշխատաշուկային, աշխատանքի անվտանգությանը, մասնագիտական առաջընթացին և անձնային զարգացմանը միավորվելու և վերամիավորվելու համար:

Ստորև բերված գծապատկերը նկարագրում է Հունաստանի նախնական կրթության և ուսուցման համակարգերը:

## Նախնական կրթության և ուսուցման համակարգերը Հունաստանում

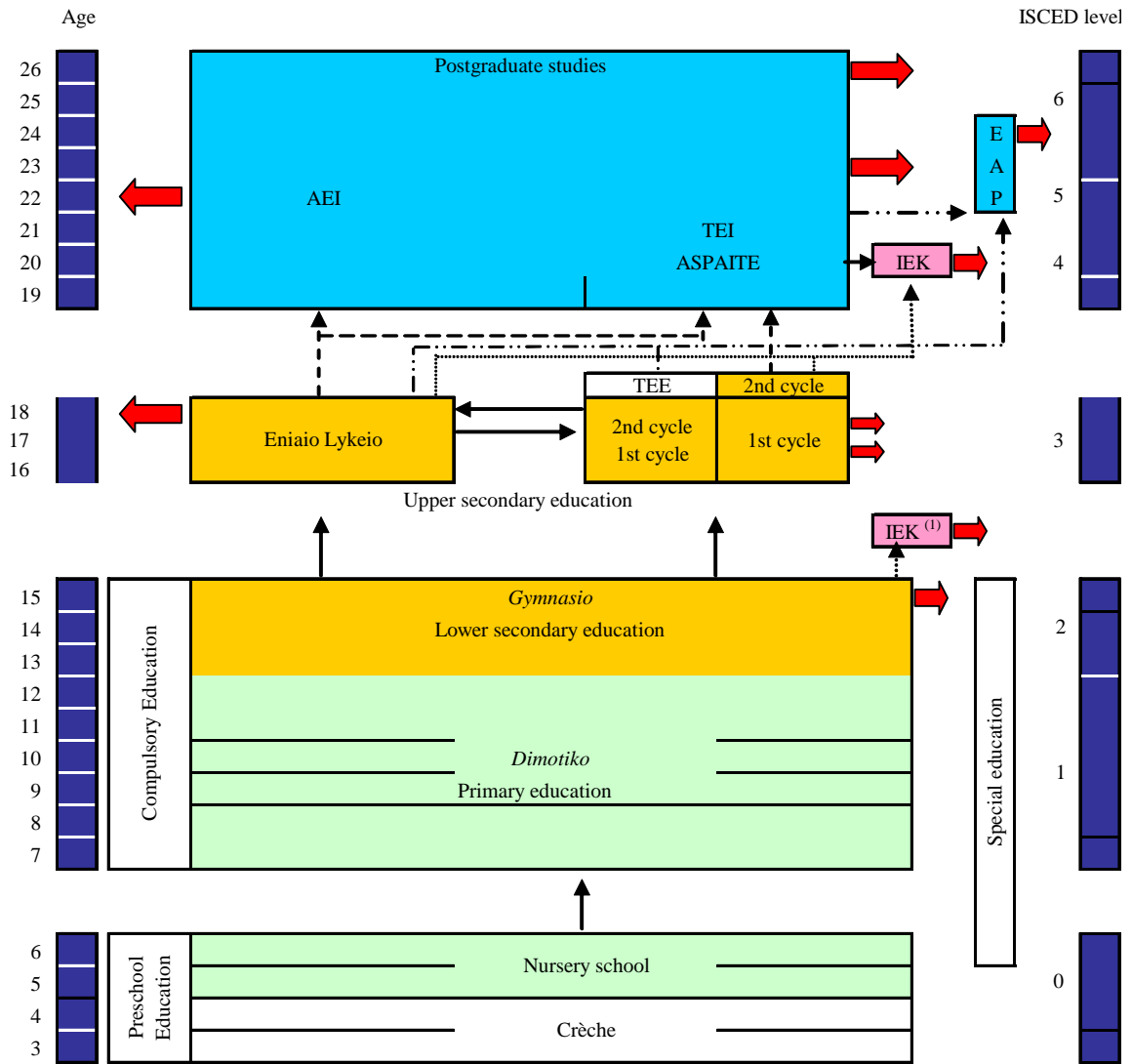

<sup>(1)</sup> Post Gymnasium initial training in specialties placed in post secondary IEK

AIE: Institutes of Higher Education  
 TEI: Technological Education Institutes  
 ASPAITE: Higher Institute of Pedagogical and Technological Education  
 EAP: Open University  
 TEE: Technical Vocational Schools  
 IEK: Institutes of Vocational Training

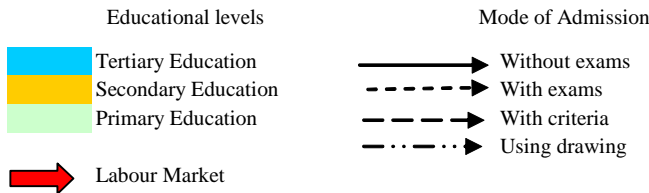

## Իռլանդիա

Իռլանդիայի ազգային որակավորումների համակարգի վերջին բարեփոխումներն

ընդգրկում են՝

- Որակավորումների ազգային շրջանակի մշակումը, որն ընդգրկում է բոլոր որակավորումները և կհանգեցնի կրեդիտների փոխանցման համակարգերի:
- Ավարտական կրթավկայականի մշակումը, որը նախատեսված է ամբողջական ծրագրի, այլ ոչ թե առանձին առարկայի ձեռք բերումը ճանաչելու համար: Այն շեշտը դնում է մասնագիտական նախապատրաստման վրա, և գնահատման մի շարք ձևեր են կիրառվում:
- Կրեդիտների կուտակման և առարկաների հավաստագրման համակարգի մշակումը, որը սկսվել է 1989թ.: Համակարգը սովորողներին առանձին առարկաների համար նախատեսված ծրագրերով ուղղորդվելու և որպես պարգևատրում ձեռք բերված կրեդիտների կուտակման հնարավորություն է ընձեռում: Նպատակն է՝ նպաստել սովորողների ակտիվ մասնակցությանը՝ կես-դրույքային հիմունքով, և խթանել մեծահասակների ուսումնառությունը:
- Չափորոշիչների վրա հիմնված աշկերտության նոր մոդելի մշակումը:
- Բարձրագույն կրթության կապերի նախագծի մշակումն ու իրագործումը. գործընթաց, որն ապահովում է անցումը հետագա կրթության պարգևատրումներից այն ծրագրերին, որոնք տանում են բարձրագույն կրթության պարգևատրումների:
- Բարձրագույն կրթության կապերի նախագիծը. արձագանք աճող մասնակցությանը ծրագրերում, որոնք տանում են Մասնագիտական պարգևատրումների ազգային խորհրդի (ՄՊԱԽ) մակարդակ 2-ի պարգևատրումներին հետ-միջնակարգ կրթության մեջ: Մասնավորապես, բարձրագույն կրթության տեղերը մատչելի են դառնում բարձրագույն կրթության հատուկ ծրագրերի և ՄՊԱԽ մակարդակ 2-ի մեկ կամ ավելի պարգևատրումների միջև կապեր հաստատելու միջոցով:

Իռլանդիայի ազգային որակավորումների համակարգի մեկ այլ կարևոր բարեփոխում

ընթացքի մեջ է 2001թ.-ից սկսած: Բարեփոխման գլխավոր տարրը որակավորումների

ազգային շրջանակի մշակումն է. մակարդակների կառուցվածք, որը մատչելի է դարձնում

որակավորումների համադրելիությունը: 2003թ. հոկտեմբերին մշակված շրջանակի

իրագործման գործընթացն արագ է ընթացել: Նոր շրջանակի որակավորումները կիրառվել

են բարձրագույն կրթության և ուսուցման մեջ 2004թ.-ի աշնանից սկսած, իսկ հետագա

կրթության և ուսուցման համար պարգևատրումների նոր համակարգի ներմուծումն

ակնկալվում է 2005թ.-ի կեսերին:

Շրջանակը կազմված է 10 մակարդակներից: Գիտելիքների, հմտությունների ու կարողությունների չափորոշիչներ են մշակվել յուրաքանչյուր մակարդակի համար՝ սահմանելով արդյունքները, որոնց պետք է հասնեն պարզևատրույմների ձգտող սովորողները:

10 մակարդակները կարգավորում են պարզևատրույմները, որոնք ձեռք են բերվել դպրոցներում, աշխատավայրում, համայնքում, ուսումնական կենտրոններում, քոլեջներում և համալսարաններում, ուսումնառության ամենահիմնական մակարդակներից մինչև բարձրագույնները:

Իռլանդական բարեփոխման առանցքային առանձնահատկություններից մեկն այն է, որ որակավորումների շնորհման պատասխանատվությունն այժմ պատկանում է սահմանափակ թվով պարզևատրող մարմիններին: Գլխավոր նորամուծությունն է այն, որ Իռլանդիայում այժմ բոլոր մասնագիտական կրթության և ուսուցման որակավորումները շնորհվում են մեկ մարմնի՝ Դետազա կրթության և ուսուցման պարզևատրույմների խորհրդի կողմից:

Ստորև բերված աղյուսակը նկարագրում է իռլանդական որակավորումների շրջանակը:

### Իռլանդական որակավորումների շրջանակը

Level 1 certificate (FETAC)	Level 2 certificate (FETAC)	Level 3 certificate (FETAC)	Level 4 certificate (FETAC)	Level 5 certificate (FETAC)	Advanced certificate (FETAC)	Ordinary bachelor degree	Honours bachelor degree	Masters degree	Doctoral degree
		Junior certificate (SEC)	Leaving certificate (SEC)		Higher certificate (HETAC) (DIT)		Higher diploma	Post-Graduate diploma	
FETAC									
		SEC			HETAC				
					DIT				
						UNIVERSITIES			
1	2	3	4	5	6	7	8	9	10
<b>10-Level Framework</b>									

Աղյուսակը լուսաբանում է որակավորումների ազգային շրջանակի 10 մակարդակները: Շրջանակն ընդգրկում է 15 ընդհանուր որակավորումների ամբողջություն, որոնց համար նկարագրեր են տպագրվել: Վերոնշյալները թվարկված են աղյուսակի արտաքին բջիջներում:

Աղյուսակը նաև լուսաբանում է տարբեր պարզևատրող մարմիններին, որոնց որակավորումներն ընդգրկված են շրջանակում: Վերոնշյալները ցուցադրված են շրջանակի մակարդակների երկայնքով համապատասխանաբար տարածվող գունավոր գոտիներում:

## Ճապոնիա

Ճապոնիայի ազգային որակավորումների համակարգի վերջին բարեփոխումների համակարգն ընդգրկում է մասնագիտական կարողության գնահատման նոր համակարգի մշակումը հանրային և մասնավոր մարմինների միավորման միջոցով: Մասնագիտական հմտությունների հետևողական ստուգումը հանգեցնում է հավաստագրված արհեստավարժ աշխատողի կոչմանը:

Ստորև բերված գծապատկերը նկարագրում է Ճապոնիայի նախնական կրթության և ուսուցման համակարգերը:

Նախնական կրթության և ուսուցման համակարգերը Ճապոնիայում

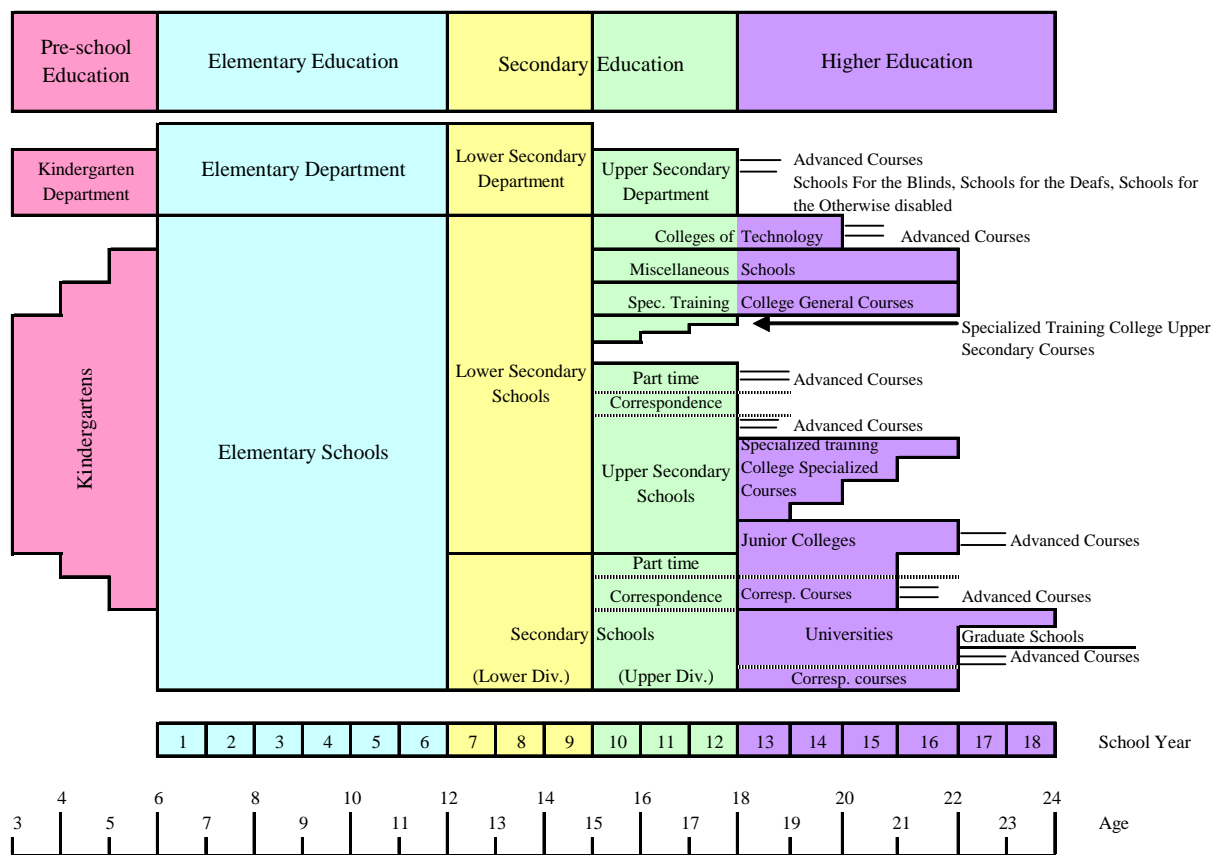

## Կորեա

Կորեայի ազգային որակավորումների համակարգի վերջին բարեփոխումներն ընդգրկում է՝

- Ծրագիր, որը հիմնված է աշխատողների մասնագիտական ուսուցման խթանման ակտի վրա: Ակտի նպատակն է՝ խթանել մարդկանց մասնագիտական կարողությունների մշակումն ու բարելավումը իրենց ամբողջ աշխատանքային կյանքի ընթացքում, և խրախուսել մասնավոր սեկտորի մասնակցությունը մասնագիտական կարողությունների զարգացմանը, և ապահովել պետական կամ ազգային բարձրորակ մասնագիտական ուսուցում:
- Ցկյանս ուսումնառության և ցկյանս կրթության ակտը համապատասխանեցնում է ցկյանս ուսումնառության անհատական նվաճումների հավասար ճանաչման պահանջը ընդհանուր կրթության նվաճումների հետ, և ապահովում է կրեդիտներ աստիճանների կամ կրեդիտների ձեռք բերման համար:
- 1996թ. կրթական բարեփոխման առաջարկը և 1999թ. որակավորումների համակարգի նորմերի մասին բարեփոխման առաջարկը (երկու գլխավոր բարեփոխումների նախաձեռնություններ):

Ստորև բերված աղյուսակը նկարագրում է Կորեայի նախնական կրթության և ուսուցման համակարգերը:



## Նախնական կրթության և ուսուցման համակարգերը Կորեայում

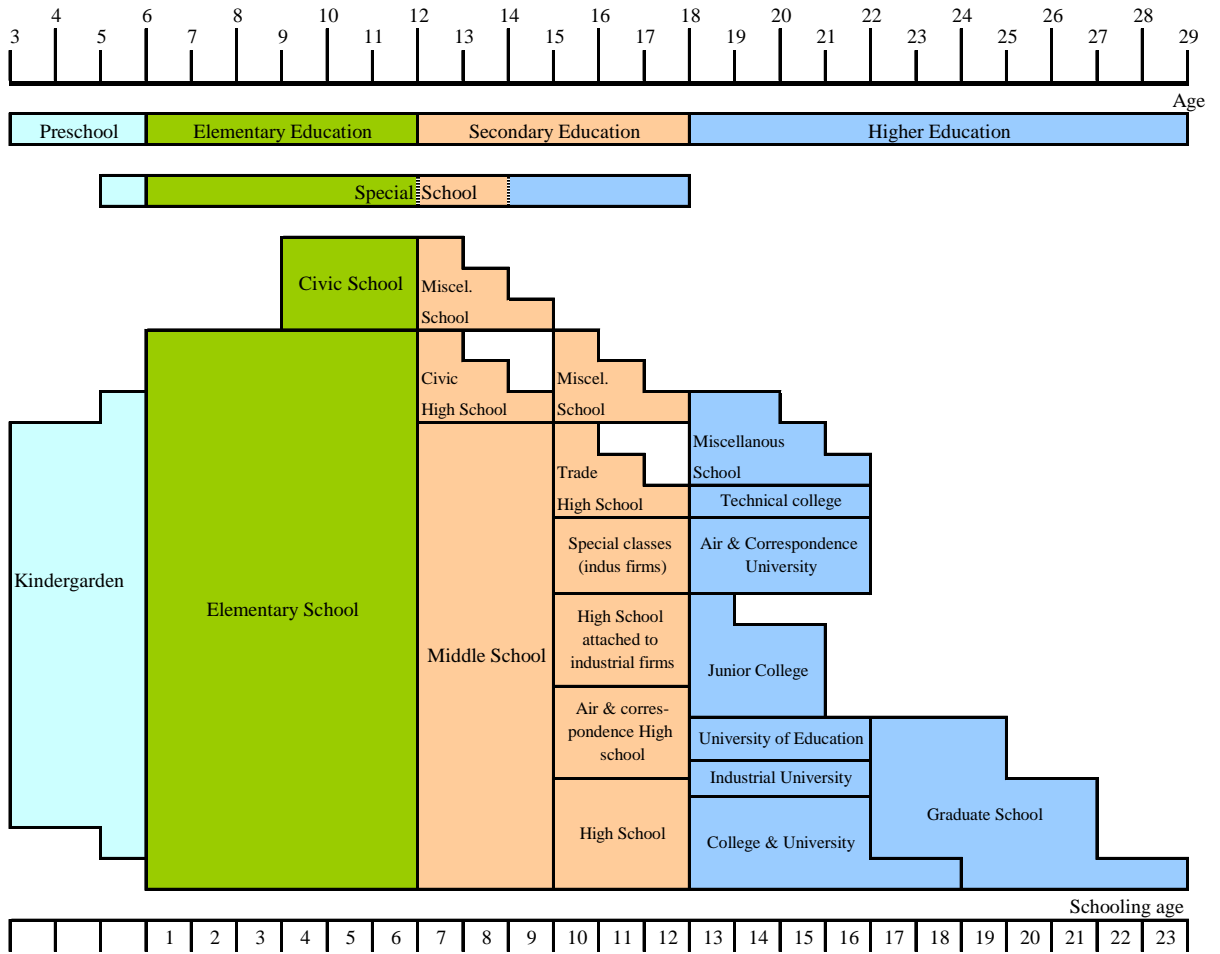

## **Մեքսիկա. Կրթության ազգային համակարգը – ուղղություններ և որակավորումներ**

Կրթության ազգային համակարգն ընդգրկում է կրթության երեք ուղղություններ՝ ա) ակադեմիական, բ) մասնագիտական և գ) զբաղմունքային: Ընդհանուր առմամբ, առաջին երկուսը գործում են մեքսիկական կրթական համակարգի ֆորմալ համատեքստում, որը ներառում է ակադեմիական կրթության երեք հաջորդական փուլերը՝ հիմնական կրթություն (նախադպրոցական՝ երկու տարի, նախնական՝ վեց տարի, և ցածր միջնակարգ՝ երեք տարի), բարձրագույն միջնակարգ կրթություն (միջնակարգ դպրոց և տեխնիկական-մասնագիտական՝ սովորաբար երեք տարի), և բարձրագույն կրթություն (բակալավրի աստիճան՝ սովորաբար 4 կամ 5 տարի, և ասպիրանտուրա՝ 2-5 տարի): Մասնագիտական կրթությունն ու ուսուցումը սկսվում է ցածր և բարձրագույն միջնակարգ մակարդակներով և շարունակվում է բարձրագույն կրթությամբ: Ջբաղմունքային ուսումնառությունն ընդգրկում է մասնագիտական ուսուցումը ֆորմալ (ուսուցման կենտրոններ), ոչ-ֆորմալ և ինֆորմալ միջավայրերում (աշխատավայրեր): Ակադեմիական և մասնագիտական կրթության որակավորումները հիմնված են յուրաքանչյուր աստիճանին կամ ուսումնական տարվան համապատասխան ուսումնական առարկաների հավատարմագրման վրա: Աշխատանքի համար անհրաժեշտ որակավորումները շեշտը դնում են 15 տարեկանից բարձր անձնաց նախորդ ուսումնառության ճանաչման վրա՝ ֆորմալ, ոչ-ֆորմալ և ինֆորմալ և հիմնվում են Աշխատանքի որակավորման տեխնիկական չափորոշիչների վրա Տեխնիկական կրթության և ուսուցման արդիականացման ծրագրի շրջանակներում:

### *Որակավորումների համակարգին ուղղված որոշ գլխավոր բարեփոխումներ*

Կրթական որակի խնդիրների ու մարտահրավերների առնչությամբ Կրթության ազգային ծրագիրն (2001-06) ընդգծում է զբաղվածության կողմից պահանջվող հմտությունների ու կարողությունների, մասնավորապես՝ մասնագիտական ուսուցման կարևորությունը բարձրագույն միջնակարգ մակարդակում: Այն նաև ուշադրություն է դարձնում այն խնդիրներին, որոնք բխում են ուսումնական ծրագրի և երիտասարդների կարիքների միջև փոխադարձ կապի բացակայությունից: Ջբաղվածության ոլորտում այն նաև ընդգծում է ուսումնական ծրագրերի բարեփոխման միջոցով աշխատանքի որակավորման չափորոշիչների միավորումը խրախուսելու անհրաժեշտությունը: Կրթական քաղաքականության այս ուղեցույցերը ներգործություն են ունեցել Տեխնիկական կրթության և ուսուցման արդիականացման ծրագրի կազմակերպման և իրագործման, և հատկապես՝ ստանդարտացված և հավաստագրման համակարգերի վրա: Այս համակարգերը ներառում են աշխատանքի որակավորման ավելի քան 600 չափորոշիչներ զբաղվածության 12 գլխավոր ոլորտներում և 5 բարդության մակարդակներում, որոնք համակարգված են ըստ որակավորումների մատրիցայի:

Կրթության ընդհանուր օրենքի 45 և 64 կետերը և Պետական կրթության նախարարության 286 համաձայնագիրը հիմնավորում են նախորդ ուսումնառության ճանաչումը, այսինքն՝ գիտելիքների, հմտությունների ու կարողությունների հավատարմագրումը, որոնք կարելի է ձեռք բերել տարբեր ուղղությունների և կրթության մոդելների միջոցով, և այսպիսով՝ կապը աշխատանքային փորձի և Ազգային կրթության համակարգի միջոցով ձեռք բերված գիտելիքների միջև: Այս շրջանակը սահմանում է որակավորումների ազգային համակարգի մշակման և միավորման (ուղղահայաց և հորիզոնական) սկզբունքները, որոնք կարող են խթանել ցկյանս ուսումնառությունը մեքսիկացիների շրջանում:

Կարողությունների վրա հիմնված կրթության ֆոկուսն ընդունվել է բարձրագույն միջնակարգ կրթության կարևոր հաստատությունների կողմից, ինչպես օրինակ՝ միջնակարգ դպրոցի գլխավոր տնօրինություն, արդյունաբերական տեխնիկական կրթության գլխավոր տնօրինություն, գյուղատնտեսական և անասնաբուժական տեխնիկական կրթության գլխավոր տնօրինություն և ծովային գիտության ու տեխնիկական կրթության գլխավոր տնօրինությունը: Բոլորը պատկանում են բարձրագույն միջնակարգ կրթության ենթաքարտուղարությանն ու մասնագիտական և տեխնիկական կրթության ազգային համակարգին: Այս ձևով մի քանի հաստատություններ աջակցել են կարևոր բարեփոխումների իրագործմանը՝ իրենց մոդելների համապատասխան՝ իրենց ծառայությունների ճկունությունը, համապատասխանությունը, թափանցիկությունն ու որակը բարձրացնելու նպատակով:

Ստորև բերված գծապատկերը նկարագրում է Մեքսիկայի նախնական կրթության և ուսուցման համակարգերը:

### Նախնական կրթության և ուսուցման համակարգերը Մեքսիկայում

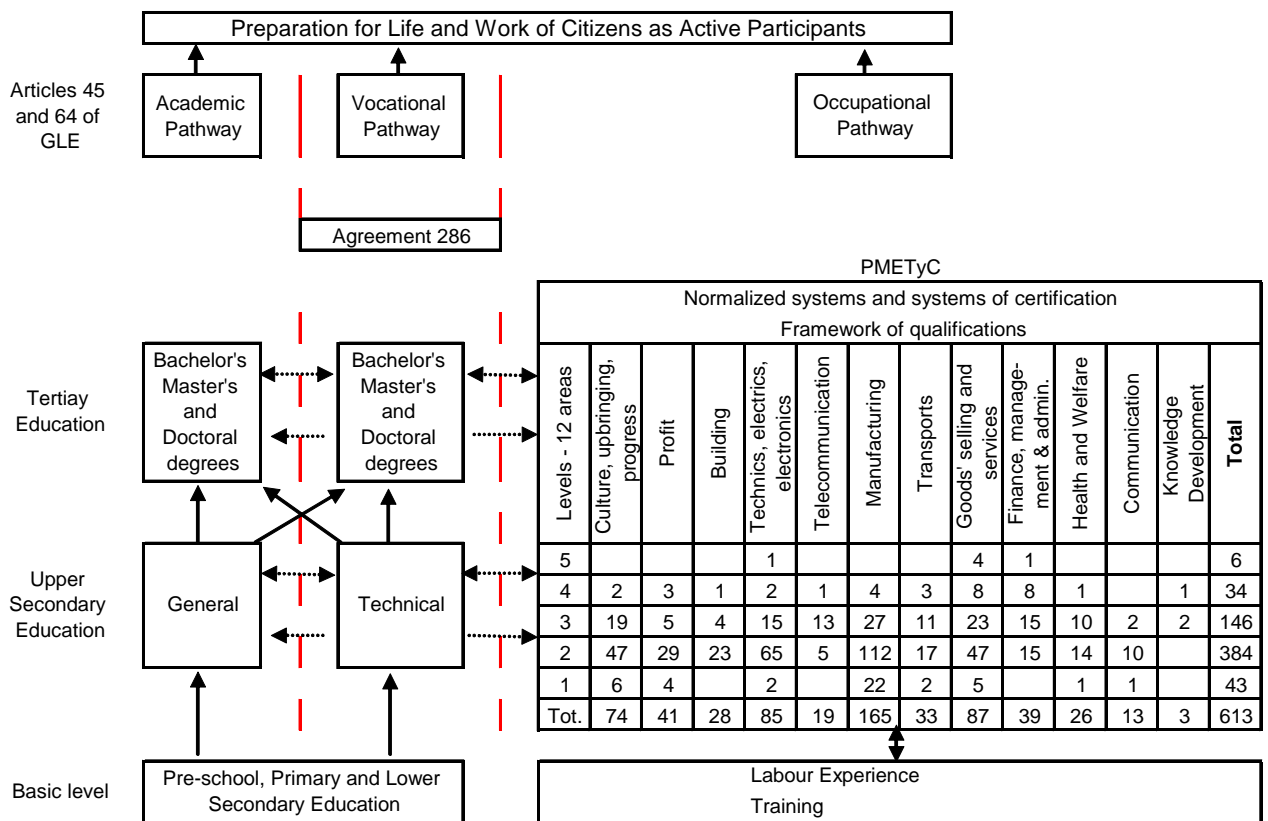

## Նիդեռլանդներ

Նիդեռլանդների ազգային որակավորումների համակարգի վերջին բարեփոխումներն ընդգրկում են՝

- Ազգային գործողությունների ծրագիր ցկյանս ուսումնառության վերաբերյալ՝ շեշտը դնելով աշխատողների, գործազուրկների և ուսուցիչների աշխատունակության խթանման և կրթական թերությունների հաղթահարման և կրթությունն ու ուսուցումը ցկյանս ուսումնառությանը վերակենտրոնացնելու վրա:
- Որակավորումների կարգավորումն ու կառավարումը համակարգող մարմին:
- Բազմաթիվ կարողությունների վրա հիմնված որակավորումների մշակում, ներառյալ՝ խաչաձև- ոլորտային որակավորումները:
- Ուսումնառությունն ու աշխատանքը համատեղող երկակի, ճկուն հետագծեր:
- Նախորդ ուսումնառության հավատարմագրումը:

Ստորև բերված գծապատկերը նկարագրում է Նիդեռլանդների կրթության և ուսուցման համակարգերի կառուցվածքը:

## Նախնական կրթության և ուսուցման համակարգերը Նիդեռլանդներում

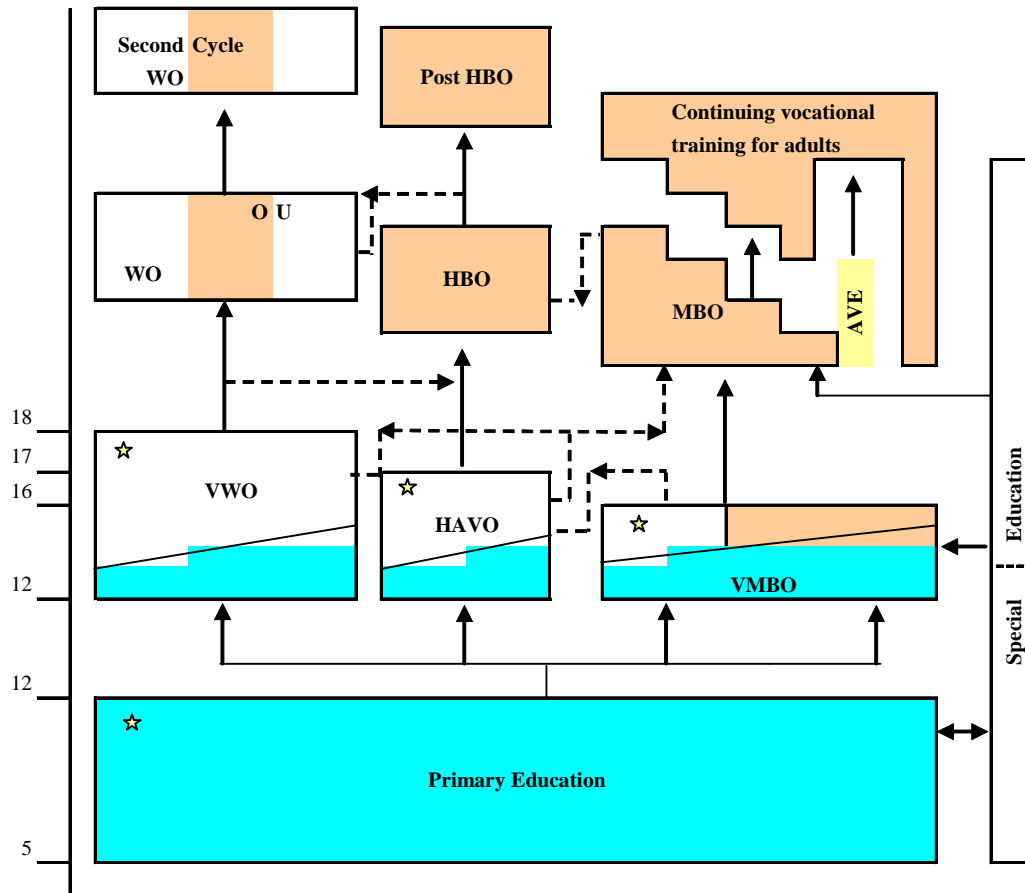

- Uniform programme in primary and secondary education
- General secondary education
- Vocational or professional education
- AVE General adult education on different levels ( ☆ )
- Direct Access       Access under certain conditions
- OU      Open University
- VMBO      Preparatory senior secondary vocational education
- HAVO      Senior general secondary education
- VWO      Pre University education
- MBO      Senior secondary vocation education
- HBO      Higher professional education
- WO      University education

Աղբյուրը՝ CINOP (Կրթության նորամուծության կենտրոն), 2004թ.:

## Նոր Զեւանդիա

Նոր Զեւանդիայի ազգային որակավորումների համակարգի վերջին բարեփոխումներն ընդգրկում են՝

- Ազգային որակավորումների շրջանակի մշակում:
- Միավորի չափորոշիչների մշակում:
- Կրթական արդյունքների ազգային հավաստագրի մշակում: Առաջին փուլն իրականացվել է 2002թ.-ին՝ 2003թ.-ի համար նախատեսված մակարդակ 2-ի իրագործմամբ, որին հաջորդել է 2004թ.-ի համար նախատեսված մակարդակ 3-ը: Կրթական արդյունքների ազգային հավաստագիրն ամբողջությամբ կինտեգրի չափորոշիչների վրա հիմնված ազգային որակավորումների շրջանակը՝ կիրառելով «արդյունքների չափորոշիչներ» մշակված դարրոցական ուսումնական ծրագրի և ազգային որակավորումների շրջանակի միավորի չափորոշիչների համար: Արդյունքների չափորոշիչները միավորի չափորոշիչներից տարբերվում են նրանով, որ կան արդյունքների տարբեր մակարդակներ (բավարար, լավ, գերազանց): Որոշ դեպքերում գնահատումն իրականացավում է դրսից:
- Միջազգային համեմատական վերլուծություն և փոխադարձ ճանաչման համաձայնագրեր:
- Մեծահասակների գրագիտության ռազմավարություն, որը նպատակաուղղված է մեծահասակների գրագիտության ուսումնառության հնարավորությունների ընդլայնմանը, մեծահասակների գրագիտության ուսուցման ոլորտում կարողությունների զարգացմանը և մեծահասակների գրագիտության ծրագրերի որակի բարելավմանը: Մեծահասակների և հանրային կրթության համար ռազմավարության մշակումը:
- Հիմնական կրթության ֆինանսավորման և իրականացման քաղաքականության մշակումն ու ընդլայնումը:
- Արդիական աշկերտություններ, կրեդիտների ճանաչում և կրեդիտների փոխանցման միջոցառումներ:
- Համակարգ, որը բացահայտում և սահմանում է հասարակության մեջ և աշխատաշուկայում պահանջվող հիմնական հմտությունները և ճանաչում է սովորողի առաջընթացը վերոնշյալ բնագավառներում ազգային որակավորումների համակարգի միջոցով: Ընդունված է, որ սովորողները կարող են ձեռք բերել հիմնական հմտություններ՝ առանց այդ ուսումնառության որակավորումների միջոցով ճանաչման: Միջնակարգ կրթությունը բարեփոխվել է՝ ցկյանս ուսումնառության նկատմամբ դրական վերաբերմունք ձևավորելու նպատակով:
- Կրեդիտների ընդհանուր արժույթ, մակարդակների համակարգ, ուսումնառության արդյունքներ և առարկայի դասակարգման համակարգ բոլոր որակավորումների Նոր Զեւանդիայում երաշխավորված որակի համար: Այս գրանցամատյանը հիմնավորում է կրեդիտների ճանաչումն ու փախանցումը:

Ստորև բերված աղյուսակը նկարագրում է Նոր Զելանդիայի նախնական կրթության և ուսուցման համակարգերը:

### Նախնական կրթության և ուսուցման համակարգերը Նոր Զելանդիայում

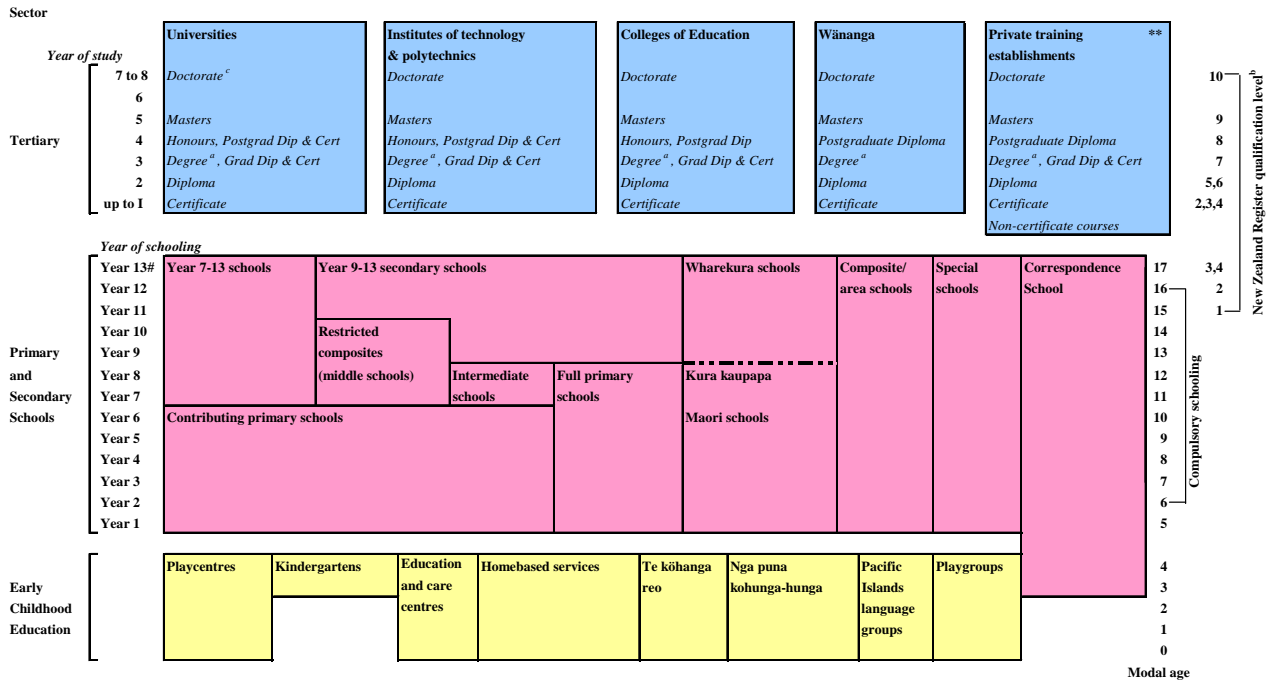

# Ուսանողների մեծամասնությունն իրենց կրթությունն ավարտում են 13 տարեկանում, սակայն փոքրաթիվ ուսանողներ շարունակում են սովորել դպրոցական համակարգում ևս 1 կամ 2 տարի:

<sup>a</sup> Սահմանափակ թվով աստիճաններ գերազանցում են 3 տարին:

<sup>b</sup> Հավաստագրերը կարող են վկայագրվել ցանկացած մակարդակում, իսկ վկայագրերը՝ 5 – 10-ն ընկած ցանկացած մակարդակում:

<sup>c</sup> Բացի համալսարաններից, այժմ տեխնիկական ինստիտուտներից միայն մեկն է առաջարկում դոկտորի աստիճան:

## **Պորտուգալիա**

Պորտուգալիայում կրթության և ուսուցման համակարգը հիմնված է մի շարք սկզբունքների վրա, որոնք նպատակաուղղված են կրթության և ուսուցման իրավունքի խթանմանն ու երաշխավորմանը, ինչպես նաև ցկյանս ուսումնառության հավասար հնարավորությունների ապահովմանը՝ երեք նախարարությունների (կրթության, գիտության և բարձրագույն կրթության ու աշխատանքի և սոցիալական համախմբվածության) հետ սերտ համագործակցությամբ:

### **1 – Նախադպրոցական կրթություն (կամընտրական հաճախում)**

Հասցեագրված է 3-5 տարեկան երեխաներին: Կրթության նախարարությունը և աշխատանքի ու սոցիալական համախմբվածության նախարարությունը համագործակցում են նախադպրոցական կրթության զարգացման խթանման գործում: Առաջին նախարարությունը պատասխանատու է մանկավարժական որակի, իսկ երկրորդը՝ ընտանիքների աջակցության համար:

### **2 – Հիմնական կրթություն (պարտադիր ուսուցում)**

Հասցեագրված է 6-15 տարեկաններին և ընդգրկում է ստորև թվարկված երեք հաջորդական փուլերը՝

- 1-ին փուլ՝ չորս տարի, ընդհանուր կրթություն, միանձնյա-ուսուցիչ կառուցվածքով:
- 2-րդ փուլ՝ երկու տարի, կազմակերպված միջառարկայական ոլորտներում:
- 3-րդ փուլ՝ երեք տարի, կազմակերպված՝ ըստ միասնականացված ուսումնական ծրագրի առարկաների:

Այն ընդգրկում է՝

- *ընդհանուր դասընթացներ*, որոնք գլխավորապես նախատեսված են ուսանողներին հետագա ուսումնառության ուղղորդելու համար:
- *նախնական մասնագիտական կրթության և ուսուցման դասընթացներ*, որոնք նախատեսված են երիտասարդներին (15 տարեկանից բարձր) աշխատանքային կյանքին նախապատրաստելու համար:
  - Մասնագիտական կրթության և ուսուցման դասընթացներ:
  - Աշկերտություն (փոխարինելով մասնագիտական կրթության և ուսուցման դասընթացներին: Այն հասցեագրված է առաջին աշխատանք փնտրողներին, որոնք դպրոցում հիմնական կրթությունը թերի են թողել):
- *Ընթացիկ հիմնական կրթություն* (երկրորդ հնարավորություն մինչև 15 տարեկան այն անձանց համար, ովքեր դպրոցական կրթությունը թերի են թողել):

Հիմնական կրթության հաջող ավարտը անձին ակադեմիական վկայագրի (ցածր միջնակարգ կրթություն) կամ կրկնակի հավաստագրման (ակադեմիական և մասնագիտական որակավորման հավաստագրում (մակարդակ 1 կամ 2) իրավունք է տալիս:



### **3 – Միջնակարգ կրթություն**

Հասցեագրված է 15-18 տարեկաններին, ովքեր բարեհաջող ավարտել են հիմնական կրթությունը: Նպատակն է՝ նախապատրաստել նրանց հետագա ուսումնառությանը և/կամ զինել նրանց աշխատանքի համար անհրաժեշտ հմտություններով:

Այն ընդգրկում է՝

- *ընդհանուր դասընթացներ*, որոնք գլխավորապես նախատեսված են ուսանողներին բարձրագույն կրթության ուղղորդելու համար (համալսարան կամ պոլիտեխնիկ):
- *նախնական մասնագիտական կրթության և ուսուցման դասընթացներ*, որոնք նախատեսված են երիտասարդներին աշխատանքային կյանքին նախապատրաստելու համար:
  - Տեխնոլոգիական դասընթացներ:
  - Մասնագիտական դասընթացներ:

#### **Գեղարվեստական մասնագիտացված դասընթացներ:**

- Աշկերտություն (փոխարինելով մասնագիտական կրթության և ուսուցման դասընթացներին: Այն հասցեագրված է առաջին աշխատանք փնտրողներին, որոնք թերի են թողել բարձրագույն միջնակարգ կրթությունը):
- Մասնագիտական կրթության և ուսուցման դասընթացներ:
- *Ընթացիկ միջնակարգ կրթություն* (երկրորդ հնարավորություն մինչև 18 տարեկան այն անձանց համար, ովքեր ուսումը թերի են թողել): Ընթացիկ միջնակարգ կրթության դասընթացները ճկուն են և կազմակերպված են համակարգված համակարգում: Մասնավոր ուսումնառության ծրագրեր մշակելիս նրանք հաշվի են առնում սովորողների նախորդ փորձն ու հմտությունները:

Միջնակարգ կրթության հաջող ավարտը անձին ակադեմիական վկայագրի (բարձրագույն միջնակարգ կրթություն) կամ կրկնակի հավաստագրման (ակադեմիական և մասնագիտական որակավորման հավաստագրում, մակարդակ 3) իրավունք է տալիս՝ նրան բարձրագույն կրթության հնարավորություն ընձեռելով և աշխատանքային կյանքին նախապատրաստելով:

### **4 – Հետ-միջնակարգ կրթություն --- տեխնիկական մասնագիտացման դասընթացներ**

Հասցեագրված է նրանց, ովքեր ունեն միջնակարգ կրթություն կամ իրավաբանորեն համարժեք որակավորում, ինչպես նաև նրանց, ովքեր ունեն մակարդակ 3-ի մասնագիտական որակավորում: Վերոնշյալ դասընթացները շնորհում են տեխնիկական մասնագիտացման վկայագիր, ինչպես նաև մասնագիտական որակավորման հավաստագիր (մակարդակ 4) և/կամ բարձրագույն կրթության հնարավորություն:

### **5 – Բարձրագույն կրթություն**

Բարձրագույն կրթության տևողությունը փոփոխական է: Այն ընդգրկում է համալսարանական կրթությունը և պոլիտեխնիկական բարձրագույն կրթությունը և շնորհում է համալսարանի վկայագիր (4-6

տարի) և բակալավրի աստիճան (3-4 տարի), ինչպես նաև համապատասխան մասնագիտական որակավորումները (մակարդակներ 4 և 5): Ներկայումս, Բոլոնիայի հռչակագրից հետո, բազմաթիվ հանձնարարականներ են իրականացվել, մասնավորապես այն հանձնարարականները, որոնք վերաբերում են եվրոպական կրեդիտների փոխանցման համակարգին. ակադեմիական վկայագրերի փոփոխությանը՝ բարձրացնելով նրանց համադրելիությունը և, ուստի, նպաստելով փոխադարձ ճանաչմանն ու ազատ շարժունակության խթանմանը:

## **6 – Մեծահասակների կրթություն և ուսուցում**

այն ընդգրկում է՝

- *Ընթացիկ կրթություն* (ուսումնառության երկրորդ հնարավորություն դպրոցը վաղ ավարտողների համար), որը նպատակաուղղված է այն անհատների ուսուցման ապահովմանը, ովքեր այլևս այն տարիքում չեն, որպեսզի միջնակարգ կրթություն ստանան (18 տարեկանից բարձր): Յուրաքանչյուր մակարդակում պետք է ընձեռվի ուսումնառության երկրորդ հնարավորություն: Ուսումնառության երկրորդ հնարավորությունը համակարգված է ուսումնական պլանի համաձայն և հարմարեցված է նախատեսված տարիքային խմբի մակարդակին: Այն շնորհում է վկայագրեր ու հավաստագրեր, որոնք համարժեք են հիմնական և միջնակարգ կրթության միջոցով ձեռք բերված վկայագրերին ու հավաստագրերին՝ մասնագիտական կրթության հավաստագիր (մակարդակ 1) և մասնագիտական որակավորման հավաստագրեր ( մակարդակներ 2 և 3):
- *Մեծահասակների կրթության և ուսուցման դասընթացներ:* Նպատակաուղղված է այն մեծահասակներին (18 տարեկանից բարձր), ովքեր չունեն հիմնական կրթություն կամ մասնագիտական որակավորում: Այս դասընթացները հիմնված են ուսուցման մոդելի վրա՝ ըստ կարողությունների միավորների, որոնց միջոցով ճանաչվում են նախորդ ֆորմալ և ինֆորմալ կարողությունները, և որտեղ հիմնական ակադեմիական կրթությունը կապված է մասնագիտական ուսուցման հետ: Նրանք իրականացնում են միավորված հավաստագրում (ակադեմիական և մասնագիտական) մեծահասակների կրթության և ուսուցման հավաստագրի միջոցով, որը համարժեք է հիմնական կրթության երեք մակարդակներից մեկին և մասնագիտական որակավորման մակարդակ 1-ին կամ 2-ին:
- *Կարողությունների ճանաչման, վավերականացման և հավաստագրման ազգային համակարգ* իրականացվում է մեծահասակների կրթության և ուսուցման համար մշակված ազգային առանցքային կարողությունների շրջանակի հիման վրա և ուղղված է կրթական մակարդակի հավաստագրմանը: Այս գործընթացը զարգանում է կարողությունների կենտրոնների ճանաչման, վավերականացման և հավաստագրման ազգային ցանցի միջոցով և շնորհում է հավաստագիր, որը համարժեք է հիմնական կրթության երեք մակարդակներից մեկին:
- *Շարունակական մասնագիտական ուսուցում:* Այն ընդգրկում է մի շարք բազմաբնույթ միջոցառումներ այն անձանց մասնագիտական որակավորման և հետագա ուսուցման համար, ովքեր որակավորում չունեն, կամ նրանց որակավորումը թերի է և որակավորում ունեցողների

մասնագիտացման համար: Այն խթանում է ուսուցման ուղղությունները, որոնք նպատակաուղղված են մասնագիտական որակավորումների կատարելագործմանը:

### **Պորտուգալիայի ազգային որակավորումների համակարգի վերջին բարեփոխումները ներառում են՝**

Մասնագիտական ուսուցման կատարելագործում՝ հաջորդականության մոդել կիրառելով: Բարեփոխման երկու գլխավոր ոլորտները՝

- Նախնական մասնագիտական կրթության և ուսուցման նկատմամբ առաջարկի ձևավորում (որն այժմ իրագործվում է)

Աշկերտության համակարգի մասին իրավական շրջանակի վերանայում.

- Մասնագիտական կրթության և ուսուցման դասընթացների մշակում և իրագործում, որոնք հասցեագրված են 15 տարեկանից բարձր այն անձանց, ովքեր դուրս մնալու վտանգի տակ են, կամ նրանց, ովքեր չեն ավարտել 12-ամյա կրթությունը, ինչպես նաև նրանց, ովքեր, ավարտելով 12-ամյա կրթությունը, ցանկանում են աշխատաշուկա մտնել պաշտոնապես ճանաչված մասնագիտական ուսուցման մակարդակով: Այս դասընթացները շնորհում են կրկնակի հավաստագրում՝ դպրոցական և մասնագիտական ուսուցում (մակարդակ 1, 2 կամ 3):
- Մասնագիտական կրթության և ուսուցման բարեփոխում՝ որպես այլընտրանք ընդհանուր բարձրագույն միջնակարգ կրթության համար: Բարեփոխումը համապատասխանեցնում է ընթացիկ և առաջացող մասնագիտական ուղղությունները և սահմանում է մոդուլային ուսումնական ծրագիր՝ հաշվի առնելով ուսուցման տարբեր ուղղությունների փոխանցելիությունը՝ այսպիսով ընդլայնելով ընտրության հնարավորությունները բարձրագույն միջնակարգ ծրագրերում: Փաստորեն, նախնական մասնագիտական կրթությունն ու ուսուցումը շնորհում է կրկնակի հավաստագրում՝ դպրոցական և մասնագիտական (մակարդակ 3): 2010թ.-ի համար նախատեսված նպատակը բարձրագույն միջնակարգ մակարդակում մասնագիտական և տեխնիկական կրթության մի շարք տեղերի կրկնապատկումն է՝ տարեկան կտրվածքով հասցնելով մինչև 10% աճի:
- Կապերի ուժեղացում կրթության և ուսուցման համակարգերի և աշխատաշուկայի միջև:
- Մասնագիտական կրթության և ուսուցման գործընթացում սոցիալական գործընկերների ներգրավման խթանում:
- Մասնագիտական կողմնորոշման ծառայությունների կատարելագործում՝ դրանք առավել մատչելի դարձնելով: Որակավորումների ձեռք բերման համար առաջարկված հնարավորությունների հաղորդագրությունը կարող է նպաստել երիտասարդների և մեծահասակների ինտեգրմանը աշխատաշուկայում:

– **Մեծահասակների կրթության և ուսուցման ապահովում**

- Մեծահասակների կրթության և ուսուցման ծրագրի մշակում և իրագործում 2000/01թ.-ից սկսած՝ հատկապես շեշտը դնելով ցածր որակավորում ունեցող աշխատող և գործազուրկ մեծահասակների վրա:
- Ոչ-ֆորմալ և ինֆորմալ գիտելիքների, հմտությունների և կարողությունների ճանաչման և վավերականացման ազգային համակարգի իրագործում: Կարողությունների ճանաչման և վավերականացման գործընթացը հիմնավորված է «Մեծահասակների կրթության և ուսուցման ազգային առանցքային կարողությունների շրջանակում»:
- Մեծահասակների կրթության և ուսուցման դասընթացների իրականացում Կրթության նախարարության և Աշխատանքի ու սոցիալական համախմբվածության նախարարության համատեղ վերահսկողությամբ: Ուսուցման այս տեսակը շնորհում է կրկնակի որակավորում՝ դպրոցական և մասնագիտական ուսուցման հավաստագրեր: Դասընթացներն առաջարկում են մոդուլային, ճկուն, պարզ ուղղություններ՝ համակարգված ծրագրերի միջոցով միացնելով կրթությունն ու մասնագիտական ուսուցումը: Նրանք հիմնված են նախորդ ոչ-ֆորմալ և ինֆորմալ գիտելիքների, հմտությունների և կարողությունների ճանաչման և վավերականացման նախնական գործընթացի վրա՝ «Մեծահասակների կրթության և ուսուցման առանցքային կարողությունների շրջանակի» համաձայն: Ուսուցման ծրագիրը համակարգված է՝ շրջանակի կողմից առաջարկված չորս առանցքային կարողությունների շուրջ՝ լեզու և հաղորդակցություն, առօրյա կյանքի համար մաթեմատիկա, տեղեկատվական և հաղորդակցական տեխնոլոգիաներ, քաղաքացիություն և աշխատանքի տեղավորման ունակություն:
- Վկայագրված ուսուցման տարեկան մինիմում ժամաքանակի սահմանում (20 ուսուցման ժամ մինչև 2006թ. և 35 ուսուցման ժամ դրանից հետո) գործատուի պարտավորությունների մասին ուսումնական հաստատություններում:
- Աշխատանքային օրենսգրքում այժմ կան կանոններ անչափահասների ուսուցման մասին, ովքեր ընդունվել են աշխատանքի՝ առանց պարտադիր կրթություն կամ մասնագիտական որակավորում ունենալու:
- Բարձրագույն կրթության բարեփոխում, որը ճանաչում է եվրոպացիների ազատ շարժունակությունը և աշխատաշուկայի միասնական եվրոպական տարածքի ստեղծումը՝ որպես բարձրագույն կրթության վերակառուցման կարևոր տարր:
- Տեխնիկական մասնագիտացման դասընթացների կազմակերպումը՝ բարձրագույն կրթության մեջ ուսուցման նոր առարկաների առաջարկ ձևավորելու նպատակով:

Ստորև նկարագրված գծապատկերը նկարագորում է Պորտուգալիայի կրթության և ուսուցման համակարգերի կառուցվածքը:

## Նախնական կրթության և ուսուցման համակարգերը Պորտուգալիայում

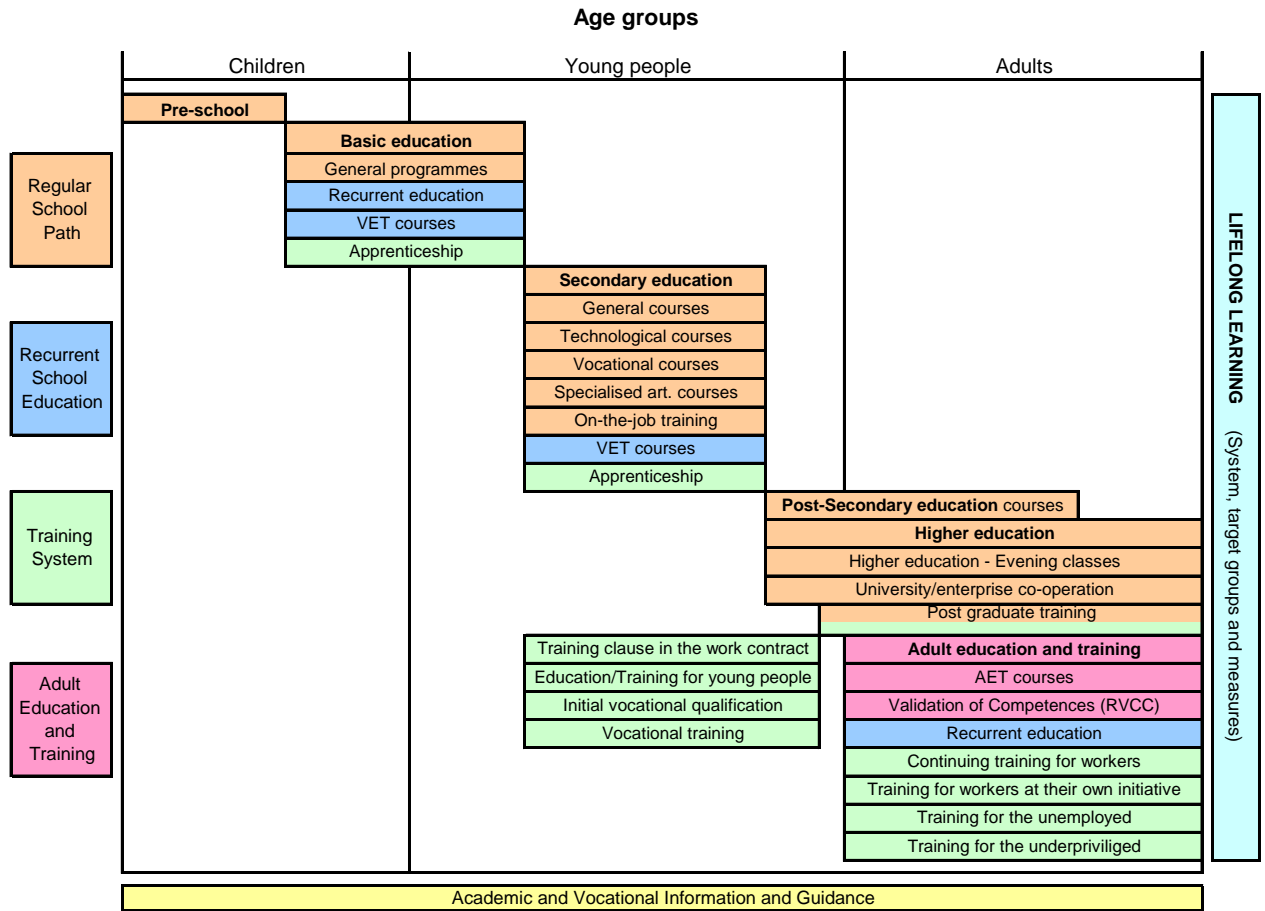

## Ալովենիա

Ալովենիայի ազգային որակավորումների համակարգի վերջին բարեփոխումներն ընդգրկում են՝

- Չափորոշիչների վրա հիմնված մասնագիտական ծրագրերի արդյունավետ ընտրություն, որոնք հասանելի են դարձնում ուսումնական ծրագրերը (թույլ տալով տեղական փոփոխություն), «մոդուլացում» են ծրագրեր և ինտեգրում են գիտելիքների բարձր մակարդակներ: Ծրագրերի մոդուլացումն արտացոլում է մեծահասակների կրթական հնարավորությունների ընդլայնման անհրաժեշտությունը, հատկապես՝ նրանց ֆորմալ որակավորման մակարդակները բարելավելու նպատակով:
- Անվանակարգությունից (*nomenklatura*), փաստաթուղթ, որը իրավական հիմք է հանդիսացել մասնագիտական կրթության և ուսուցման ծրագրերի համար մինչև 2002թ., անցումը մասնագիտական չափորոշիչներին՝ որպես հենք կրթական ծրագրերի կամ մոդուլների համար, որոնք կրթական ծրագրի և/կամ նախորդ ուսումնառության հավատարմագրման և գնահատման համակարգի մասեր են:
- Հավաստագրման համակարգի ներմուծում:
- Ոչ-ֆորմալ և ինֆորմալ ուսումնառության և փորձերի գնահատման ու հավաստագրման միջոցառումներ են ներմուծվել 1990թ.-ի վերջին՝ ցկյանս ուսումնառությանը նպաստելու համար: Գնահատումն իրականացվում է ի հակադրություն գիտելիքների և հմտությունների պահանջների պետականորեն համաձայնեցված չափորոշիչներին, որոնք անհրաժեշտ են աշխատաշուկայում որոշակի աշխատանքներ կատարելու համար:
- Ազգային որակավորման համակարգի մշակմանն առնչվող ակտերի ընդունում:
- Կրթության և ուսուցման նոր ձևերի ներմուծում կրթական համակարգում բարձրագույն միջնակարգ և հետ-միջնակարգ մակարդակում՝ հեշտացնելով հորիզոնական և ուղղահայաց անցումը կրթական մի մակարդակից մյուսին:
- Կրթության և ուսուցման երկակի համակարգի ներմուծում կրթական համակարգում:
- Մասնագիտական կրթության գործընթացում սոցիալական գործընկերների ակտիվ ներգրավման խթանում:

Կրթության ակտի (1996թ.) կազմակերպումն ու ֆինանսավորումը կարգավորում են ֆինանսավորման մեխանիզմները, այդ թվում՝ որակավորումները, աշխատավարձը ու ուսուցանող և ոչ-ուսուցանող անձնակազմի գործունեության բնագավառները: Սույն ակտն ընդգրկում է մասնագիտական կրթության և ուսուցման ամբողջ ուղղահայաց կառուցվածքը: Իր վերջնական տարբերակում այն այժմ ընդհանուր առմամբ կառավարում է այն ընթացակարգերը, մարմիններին ու կազմակերպությունները, որոնք իրավասու են ընտրված որակավորումների համար մշակված չափորոշիչների հաստատման համար, որոնք որպես հենք են հանդիսանում նախորդ և ոչ-ֆորմալ ուսումնառության ճանաչման և գնահատման համար:

Վերջերս, ազգային որակավորումների շրջանակի մշակման համար փորձագիտական խումբ ստեղծելու նախաձեռնություններ են կատարվել:

Ստորև բերված աղյուսակը նկարագրում է Սլովենիայի նախնական կրթության և ուսուցման համակարգերը:

### Նախնական կրթության և ուսուցման համակարգերն Սլովենիայում

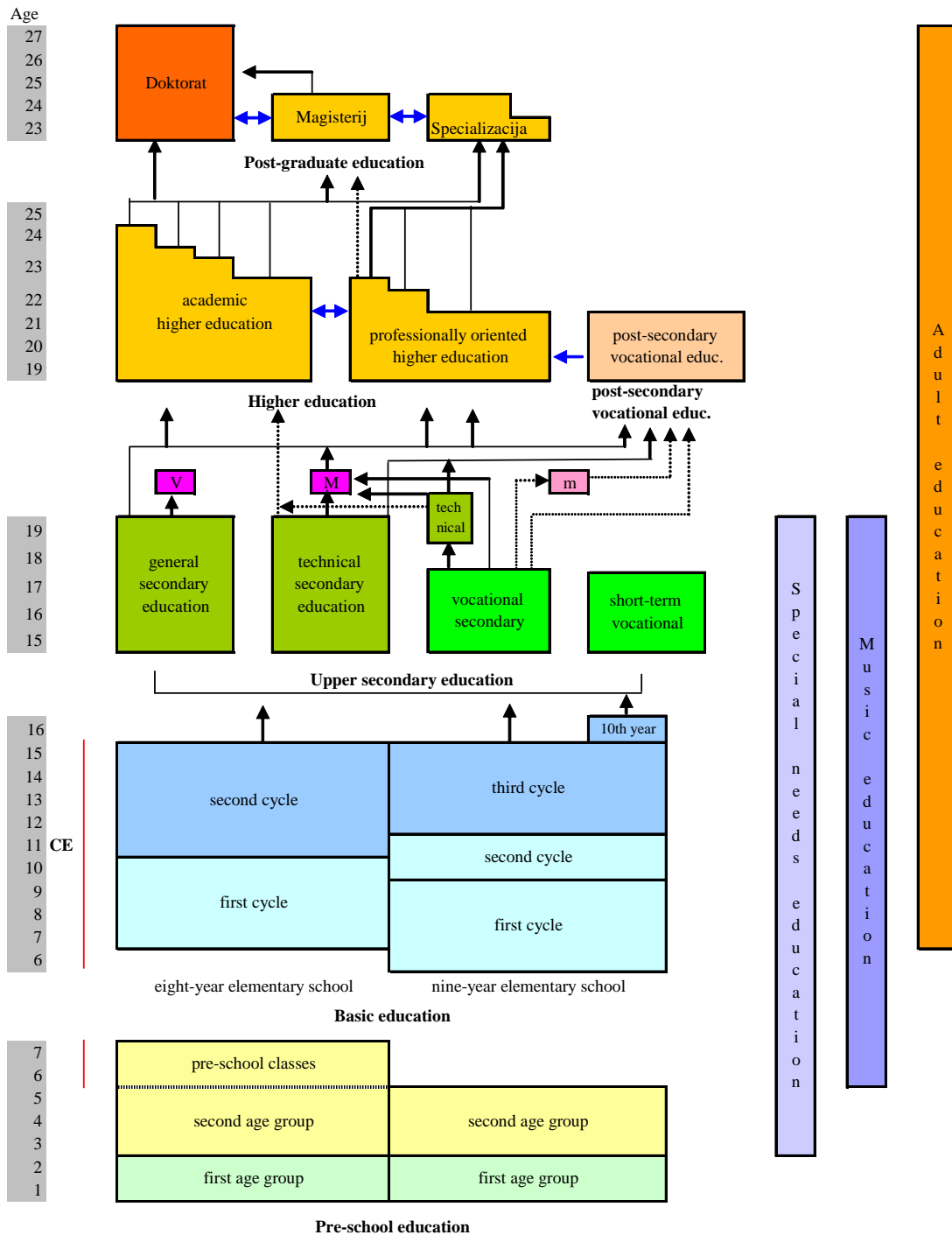

- Legend:**
- CE - compulsory education
  - M - *matura* course
  - V - vocational courses
  - m - preparation for master craftsman exam
  - General access
  - ..... Access under certain conditions
  - ↔ Transfer

Աղբյուրը՝ Cedefop (2005թ.), Եվրոպական ուսուցման գյուղ, Ազգային մասնագիտական կրթության և ուսուցման համակարգեր, մասնագիտական կրթության և ուսուցման համակարգերը և դրանց կատարելագործումը:  
[www.trainingvillage.gr/etv/Information\\_resources/NationalVet/](http://www.trainingvillage.gr/etv/Information_resources/NationalVet/)

## Իսպանիա

Ընդհանուր կրթության համակարգի հիմնական կառուցվածքը ձևավորվել է կրթական համակարգի ընդհանուր կազմակերպման մասին 1990թ. հոկտեմբերի 3-ի օրգանական օրենքի համաձայն: Մեկ այլ օրենք մշակվում է, հրատարակումը պատրաստվել է քննարկման (*“Una educacion de calidad para todos y entre todos”* – Կրթության և գիտության նախարարություն, 2004թ.): Առաջադրված նոր օրենքը կարծազանքի այն ամենակարևոր հիմնախնդիրներին, որոնց բախվում են կրթության և ուսուցման համակարգերը, մասնավորապես՝ պարտադիր և հետ-պարտադիր փուլերում: Նոր օրենքի քննարկման հիմնական առանձնահատկություններն ընդգրկում են նախ և առաջ ընթացիկ օրենսդրական շրջանակի պարզեցում՝ առավել կառուցվածքային ձևի. այն ներառում է օրենքների չեղյալ համարելը, ի թիվս այլոց, կրթության որակի մասին օրգանական ակտեր 1/1990 և 10/2002-ը: Երկրորդ առանձնահատկությունը՝ փորձն է ցույց տալու, թե ինչպես է ցկյանս ուսումնառությունը կրթության և ուսուցման քաղաքականությունների մշակման համար կայուն հիմք հանդիսանում: Երրորդը՝ կարևորվում է ճկունության անհրաժեշտությունը ընդհանուր կրթության և ուսուցման համակարգերում և համակարգերի միջև հորիզոնական և ուղղահայաց շարժունակության խթանման և դրան նպաստելու համար: Ճկունության հետ կապված ամենակարևոր հիմնախնդիրներից մի քանիսը վերաբերում են պարտադիր կրթությանը՝

- Անհատի և հատուկ խմբի կարիքները բազմազանության/միջմշակութային հիմնախնդիրների տեսքով, որոնք այժմ կանգնած են կրթության և ուսուցման համակարգերի առջև:
- Կարողությունների վրա կատարված նախորդ աշխատանքների ինտեգրում լեզվաբանության մեջ (օտար լեզուներ) և տեղեկատվական ու հաղորդակցական տեխնոլոգիաներում:
- «Կրթություն քաղաքացիության համար» նոր առանցքային առարկայի ձևավորումը:
- Ընթացիկ «Սոցիալական երաշխավորման ծրագրերի» փոխարինումը «Որակավորման ծրագրերով», որոնք առավել միավորված են կրթության և մասնագիտական ուսուցման համակարգերի հետ և նաև կապված են մեծահասակների կրթության ծրագրերի հետ:
- Հիմնական կարողությունների վրա հիմնված գնահատման իրականացումը պարտադիր կրթության առաջին փուլի վերջում:

Եվ հետ-պարտադիր կրթության առումով՝

- Ուսանողների ընտրության անհրաժեշտություն:
- Ուսուցման ուժեղացում գիտական համակարգերում բակալավրիատի բոլոր տեսակների համար ընտրված ընդհանուր առարկայի միջոցով:
- Բակալավրիատի չորս ընտրանքային տեսակների կրճատում երեքի:



- Առաջարկություններ, որոնք վերաբերում են ընդհանուր կրթության և մասնագիտական ուսուցման համակարգերի միջև կապերի բարելավմանը, մասնագիտական ուսուցման միջին և բարձրագույն մակարդակներին և մասնագիտական ուսուցման ու բարձրագույն կրթության բարձրագույն մակարդակներին:

Նոր օրենքի ընդունումն ակնկալվում էր և կարող էր ուժի մեջ մտնել 2006թ.-ին:

Նոր օրենքն ընդունում և ամրագրում է Մասնագիտական ուսուցման և որակավորումների մասին 5/2002 օրգանական ակտի առաջարկությունները, որոնց արդյունքում մշակվել է ազգային որակավորումների և մասնագիտական ուսուցման համակարգը: Այս համակարգը պետք է նպաստի ցկյանս ուսումնառությանը՝ ուսուցման վերաբերյալ տարբեր առաջարկություններ ինտեգրելով և ազգային մակարդակում մասնագիտական որակավորումների ճանաչումն ու հավատարմագրումն իրականացնելով: Այն ներառում է որակավորման երեք ենթահամակարգերը (նախնական մասնագիտական ուսուցում, մասնագիտական ուսուցում և շարունակական ուսուցում), և որպես ինստիտուցիոնալ հիմք է ընդունում որակավորումների շրջանակը, որը կազմված է որակավորումների ազգային կատալոգից՝ մոդուլների միացյալ կատալոգի հետ միասին, որոնք այժմ մշակման գործընթացում են:

Որոշ առանցքային առանձնահատկություններ, որոնք արժանի են հիշատակման՝

- Որակավորումների ազգային կատալոգի և մոդուլների միացյալ կատալոգի մշակումը՝ որպես հանրային/մասնավոր ուսուցման առաջարկությունների հիմնական հղում:
- Փորձարարական մոտեցումը կարողությունների ճանաչման, հավատարմագրման և գնահատման վերաբերյալ, որոնք ձեռք են բերվել աշխատանքային փորձի և/կամ ինֆորմալ ուսումնառության ընթացքում և կապված են որակավորումների ազգային կատալոգի հետ:
- Նոր կառուցվածքի ստեղծումը՝ հիմնվելով ինտեգրված մասնագիտական ուսուցման կենտրոնների առկա ցանցի վրա՝ որակավորումների ազգային կատալոգի հետ կապված ուսուցման առաջարկով, և այն հասանելի դարձնել երիտասարդների և մեծահասակների համար:

Հիմնական առումներից մեկն այն ձևն է, որում ապակենտրոնացումն ու տարածաշրջանային համագործակցությունը ընդհանուր պետական կառավարման և ինքնավար համայնքների միջև հաշվի են առնվում և՛ ընդհանուր կրթության, և՛ մասնագիտական ուսուցման քաղաքականությունների մեջ, այդ թվում՝ օրինակ՝ սոցիալական գործընկերների մասնակցության միջոցները:

Ստորև բերված գծապատկերը նկարագրում է Իսպանիայի նախնական կրթության և ուսուցման համակարգերի կառուցվածքը:

# Նախնական կրթության և ուսուցման համակարգերն Իսպանիայում

## SPANISH EDUCATION SYSTEM

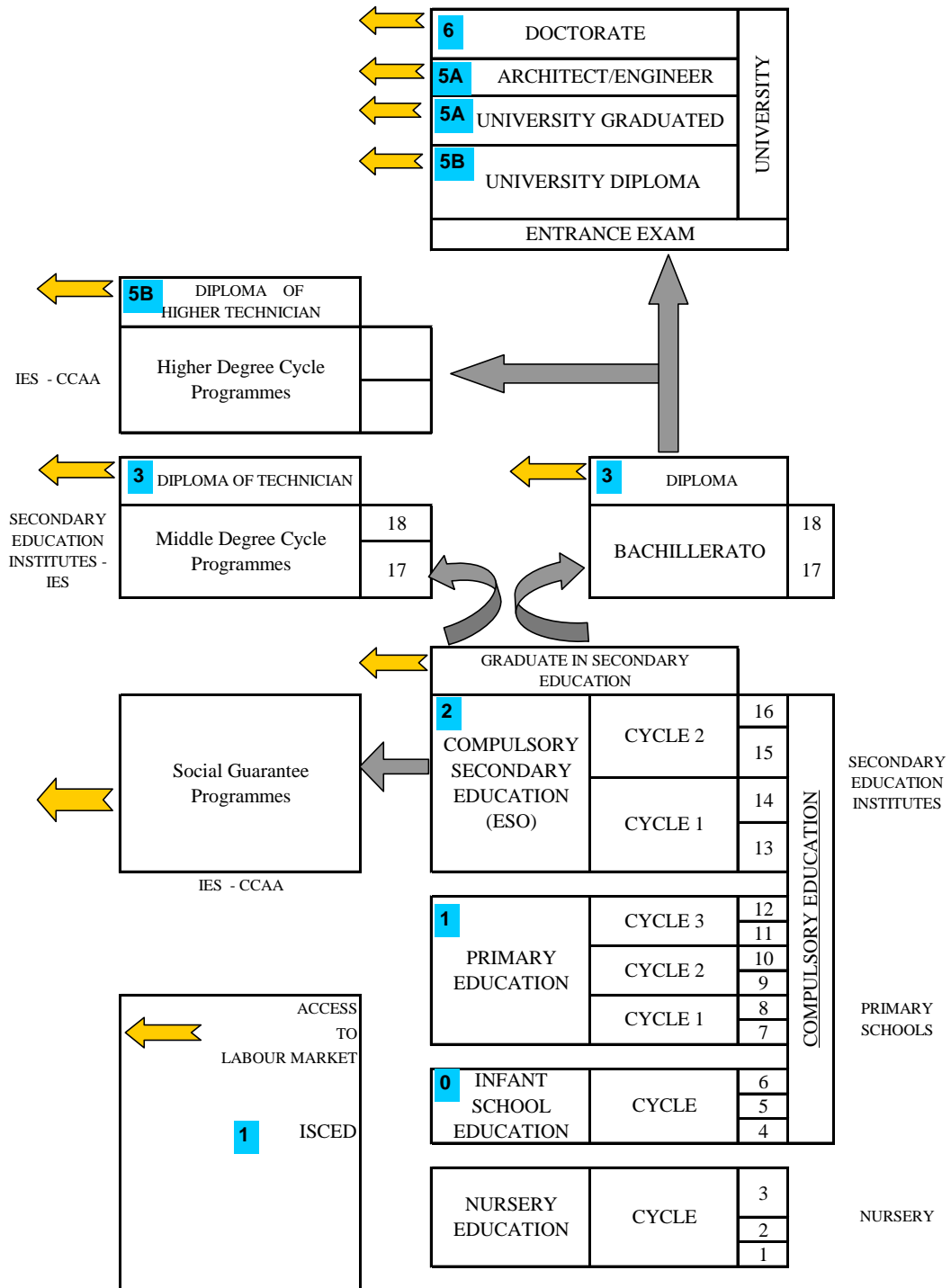

Աղբյուրը՝ Կրթության և գիտության նախարարություն

## Շվեյցարիա

Վերջին տասնամյակի ընթացքում մի շարք հիմնարար բարեփոխումներ են իրականացվել շվեյցարական հետ-պարտադիր կրթության համակարգում, և բազմաթիվ բարեփոխումներ քննարկվում են հաջորդող տասնամյակի համար: Ինստիտուցիոնալ մակարդակում վերոնշյալ բարեփոխումներն այժմ ուղղված են ուղղահայաց թափանցիկության բարելավմանը՝

- *Maturité professionnelle*<sup>4</sup>-ի ներմուծումը 1993թ.-ին (լրացուցիչ որակավորում, որը ստանում են աշկերտության վերջում), ինչպես նաև կիրառական գիտությունների համալսարանների հիմնադրումը 1996թ.-ին, երկու գլխավոր նպատակ էին հետապնդում՝ մասնագիտական կրթության հանդեպ շահագրգռվածության խթանումը՝ ուղղահայաց թափանցիկության միջոցով, և համալսարանական մակարդակում կիրառական ուղղվածությամբ նոր որակավորման մշակումը:

- Ընդհանուր կրթության մեջ քուլեջի վրա հիմնված *maturité-ի* ուղղվածությունը հարմարեցվել է իրական կարիքներին 1995թ.:

- 1990-ականների սկզբին ասպիրանտական ծրագրերի ընդլայնման ուղղությամբ հատուկ միջոցառումներ են իրականացվել համալսարաններում, կիրառական գիտությունների համալսարաններում և բարձրագույն մասնագիտական կրթության մեջ:

- 2002թ.-ին, մասնագիտական կրթության մասին օրենքը ենթարկվել է փոփոխությունների և լրացումների: Գլխավոր նպատակներից մեկը ուսուցման հստակ ծրագրերից որակավորումների առանձնացումն էր՝ համակարգում ճկունությունը բարձրացնելու նպատակով: Այս բարեփոխումը հիմնված է բարձրագույն մասնագիտական կրթության ոլորտի («մասնագիտական քննություններ» և «բարձրագույն մասնագիտական քննություններ»), ինչպես նաև այլ ոլորտների (ֆեդերալ քննություններ ընդհանուր *maturité-ի* կամ մասնագիտական *maturité-ի* համար, մասնագիտական որակավորում առանց աշկերտության) երկարատև փորձի վրա: Որակավորման այս տեսակը նաև դիտարկվում է որպես պատասխան՝ կրթության ծրագրերի մոդուլացման աճող անհրաժեշտությանը:

- Համալսարանական սեկտորը (համալսարաններ և կիրառական գիտությունների համալսարաններ) ընդունում է Բոլոնիայի հռչակագրի սկզբունքները՝ ուսուցման ծրագրերի վերակառուցման (մոդուլացում/ եվրոպական կրեդիտների փոխանցման համակարգ) և օրենսդրությամբ նոր աստիճանների (բակալավրի, մագիստրոսի) ներմուծման միջոցով:

Հորիզոնական թափանցիկության մասին քննարկումները (ընդհանուրից դեպի մասնագիտական կրթություն և հակառակը) նույնպես շոշափելի արդյունքներ են ունեցել:

---

<sup>4</sup> Մասնագիտական հասունության վկայական

# Նախնական կրթության և ուսուցման համակարգերը Շվեյցարիայում

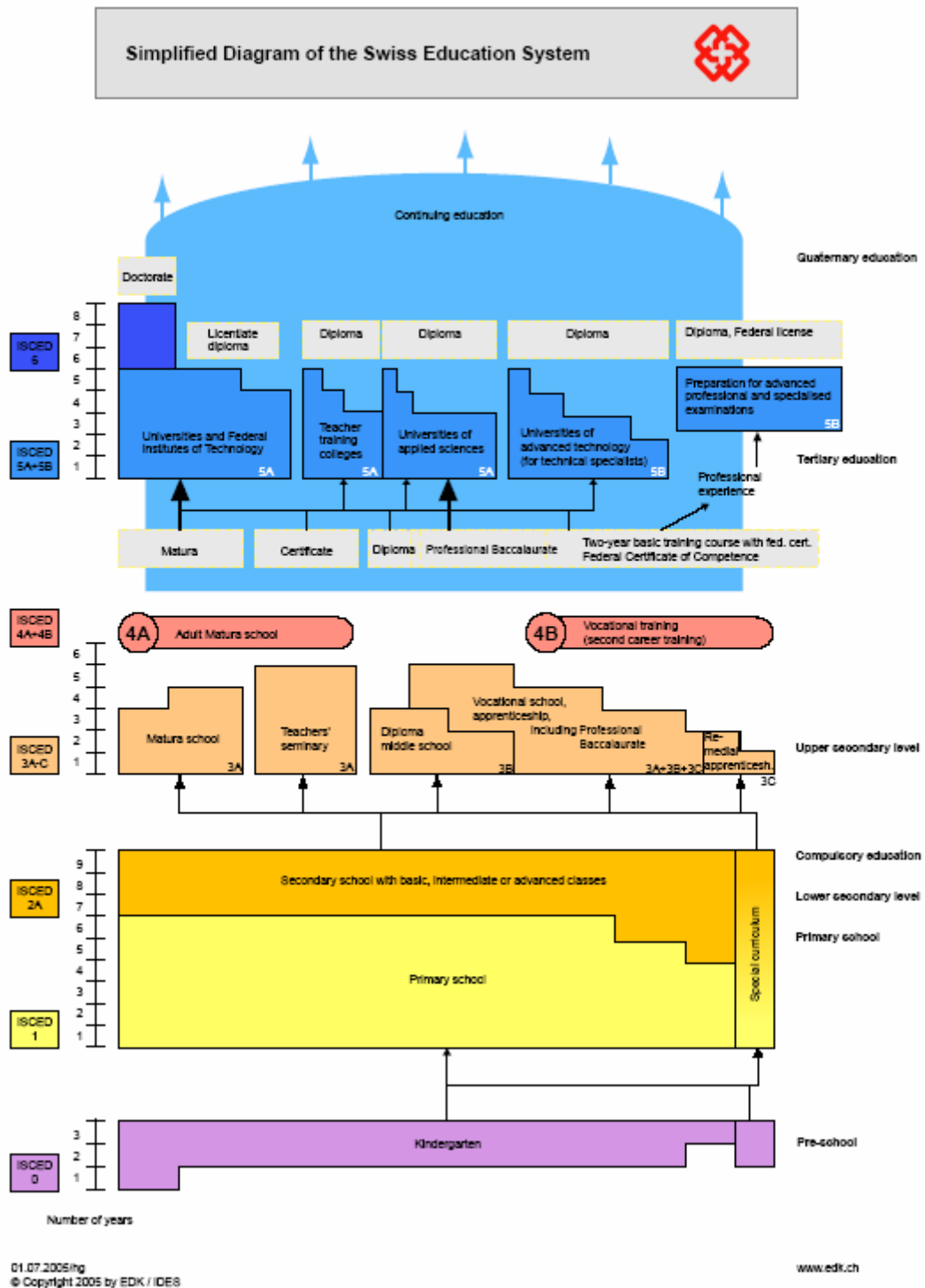

## Միացյալ Թագավորություն

1980-ականների վերջին ներմուծված ազգային մասնագիտական որակավորումների համակարգը ներառել է մոդուլացման առանձնահատկություններ, աշխատանքային փորձից ձեռք բերված արդյունքներ, առանցքային և ընտրանքային կրեդիտներ և ինֆորմալ ուսումնառության ճանաչում՝ համակենտրոնացված նախագծային շրջանակի հետ միասին: 1990-ականների վերջին օգտագործումը հասել է տարեկան 400 000-ի, սակայն ազգային մասնագիտական որակավորումները (ինչպես նախապես նախատեսված էր) չեն փոխարինում մասնագիտական որակավորման մյուս ձևերին:

Ընդհանուր ազգային մասնագիտական որակավորումները, որոնք ներմուծվել են 1992թ.-ից, ազգային մասնագիտական որակավորումների ընկալման արդյունքները 16-19 տարեկանների ուսումնառության ամբողջ դասընթացում կիրառելու փորձ էին: Ընդհանուր ազգային մասնագիտական որակավորումները պաշտոնապես ճանաչվել են և կիրառվել դպրոցի 6-րդ ձևերում՝ ցանկանալով տարբերվել ակադեմիական ուսումնական ծրագրից: Նրանք ձևափոխվել են Ա մակարդակի որակավորումների 2000թ.՝ համապատասխանություն դրսևորելու և ակադեմիական որակավորումների հետ միավորվելու նպատակով:

«Մուտք» դասընթացները բարձրագույն կրթության հնարավորություն են ապահովում այն մեծահասակների համար, ովքեր չունեն Ա մակարդակի որակավորումներ: Նրանք հաճախ ներառում են կրեդիտային սկզբունքներ՝ ընտրության լայն հնարավորություններ ընձեռելով: Նրանք ճանաչված են առանձին համալսարանների և համալսարանների խմբավորումների կողմից:

1992թ.-ից սկսած կենտրոնական կառավարության կողմից ֆինանսավորված շատ դասընթացներ սահմանափակվում են նրանց համար, ովքեր ունեն որակավորումներ: Սա հանգեցնում է որակավորումների կոչումների բարձրացմանը: Բաց քոլեջի ցանցը հանդիսանում է որպես համագործակցության սկզբունքով հաստատված և ներքին կրեդիտային շրջանակով միասնականացված որակավորումների գլխավոր իրականացնողը: 2001թ.-ի ֆինանսավորման սահմանափակումներից մասնակի ազատումը առաջադրում է որակավորումների չհանգեցնող դասընթացներ:

Ակադեմիական և մասնագիտական հավատարմագրման պետական մարմինները միավորվել են: Այն ուղեկցվել է Միացյալ Թագավորության ամբողջ տարածքում որակավորումների շրջանակների մշակմամբ, որտեղ որակավորման յուրաքանչյուր տեսակը կարող է «համապատասխանել» մյուսների հետ հասկանալի հարաբերությամբ: Որակավորումների ռացիոնալացման շարժառիթ կար շրջանակներում:

Առանցքային հմտություններ են ներմուծվել դասընթացների և որակավորումների մեջ: Այս հմտությունները նպատակաուղղված են զբաղվածության և հետագա ուսումնառության խթանմանը: Առանցքային հմտություններով հատուկ որակավորումը ընդունելության է արժանացել 16-19 հաստատություններում, սակայն ավարտվել է 260 000 պարզևատրումներով 2002-2003թթ.:

Ինչ վերաբերում է դպրոցում կամ քոլեջում սովորող երիտասարդներին, Միացյալ Թագավորության կառավարությունը վերջերս ծրագրեր է առաջադրել Անգլիայի համար՝ մինչ-համալսարանական

մակարդակի սահմանափակ քանակությամբ մասնագիտական վկայագրերի ռացիոնալացման համակարգ մշակելու համար: Վերոնշյալները նաև կապված կլինեն աշկերտության համակարգի հետ:

1994թ.-ից սկսած աշկերտությունը վերականգնվել է կառավարության աջակցությամբ՝ շեշտը դնելով ազգային մասնագիտական որակավորումների, առանցքային հմտությունների և աշխատանքից դուրս ձեռք բերվող տեխնիկական հավաստագրի վրա: Աշկերտությունները հասանելի են մակարդակներ 2 և 3-ում, մինչև 22 տարեկան յուրաքանչյուր 4 երիտասարդներից մեկը մասնակցում է:

Ստորև բերված գծապատկերները նկարագրում են նախնական կրթության և ուսուցման համակարգերի կառուցվածքը Անգլիայում և Ուելսում, Հյուսիսային Իռլանդիայում և Շոտլանդիայում:

### Նախնական կրթության և ուսուցման համակարգերն Անգլիայում և Ուելսում

Phase of education	Type of institution		Year/grade key	Typical age		
Higher and further education	Further education institutions (Such as further education colleges, tertiary colleges, specialist colleges, and adult education centres)	Higher education institutions  (universities and other higher education institutions)		18 +		
Upper secondary education	GCE 'A' Levels, GCE 'AS' Level examinations and Advanced Vocational Certificates of Education (AVCEs) (taken at age 17/18) provide access to further and higher education and the world of work.					
	Further education institutions	School sixth forms or sixth form colleges		17-18 16-17		
	General Certificates of Secondary Education (GCSEs), General National Vocational Qualifications (GNVQs) and GCSEs in vocational subjects (Vocational GCSEs) (usually taken at age 16) provide access to post-compulsory general/academic and vocational studies and the world of work.					
Lower secondary education	Secondary schools		Key Stage 4	Y11 <b>15-16</b> Y10 <b>14-15</b>		
			Key Stage 3	Y 9 <b>13-14</b> Y 8 <b>12-13**</b> Y 7 <b>11-12**</b>		
Primary education	Primary Schools*		Key Stage 2	Y 6 <b>10-11**</b> Y 5 <b>9-10**</b> Y 4 <b>8-9**</b>		
				Key Stage 1	Y 3 <b>7-8</b> Y 2 <b>6-7</b> Y 1 <b>5-6</b>	
			Reception classes (R) in primary schools		Foundation stage***	R 4-5
Pre-school and nursery education	Pre-school setting which include pre-school groups, playgroups, day nurseries, nursery centres and nursery schools.			3-4 0-3		

**Bold** =պարտադիր կրթություն

\* Որոշ երկրամասերում առանձին դպրոցներ կան *հիմնական փուլ 1-ի* և *հիմնական փուլ 2-ի* համար՝ հայտնի որպես մանկական և նախնական դպրոցներ համապատասխանաբար:

\*\* Անգլիայի որոշ մասերում կան միջին դպրոցներ, որոնք որպես կանոն ապահովում են չորս ամյա դասընթաց 8-12 կամ 9-13 տարեկան երեխաների համար: Նման դեպքերում նախնական և միջնակարգ դպրոցների երկաստիճան համակարգերը գործում են տարրական ( 5-8-9 տարեկանների համար), միջին և միջնակարգ(12կամ13-ից - 16/17/18 տարեկանների համար) դպրոցների եռաստիճան համակարգերին զուգահեռ:

\*\*\* 2003թ.-ի խորհրդատվությանը հետևելով՝ Ուելսի ազգային ժողովը նախատեսում է ներմուծել կրթության «տարրական փուլ» 3-7 տարեկանների համար: Տարրական փուլի փորձարարական նախագիծը սկսվել է 2004թ. սեպտեմբերին և աստիճանաբար կիրառվի մինչև 2008թ.:

### Նախնական կրթության և ուսուցման համակարգերը Հյուսիսային Իռլանդիայում

Phase of education	Type of institution		Year/grade key	Typical age	
Higher and further education	Further education colleges	Higher education institutions (universities and other higher education institutions)		18 +	
Upper secondary education	GCE 'A' Levels, GCE 'AS' Level examinations and Advanced Vocational Certificates of Education (AVCEs) (taken at age 17/18) provide access to further and higher education and the world of work.				
	Further education institutions	School sixth forms or sixth form colleges		17-18	
	General Certificates of Secondary Education (GCSEs), General National Vocational Qualifications (GNVQs) and GCSEs in vocational subjects (Vocational GCSEs) (usually taken at age 16) provide access to post-compulsory general/academic and vocational studies and the world of work.				
	Secondary schools		Key Stage 4	Y12	<b>15-16</b>
			Y11	<b>14-15</b>	
Lower secondary education	Secondary schools		Key Stage 3	Y10	<b>13-14</b>
				Y 9	<b>12-13</b>
Primary education	Primary schools		Key Stage 2	Y 8	<b>11-12</b>
				Y 7	<b>10-11</b>
			Key Stage 1	Y 6	<b>9-10</b>
				Y 5	<b>8-9</b>
				Y 4	<b>7-8</b>
				Y 3	<b>6-7</b>
Pre-school and nursery education	Pre-school settings which include pre-school groups, playgroups, day nurseries, nursery centres and nursery schools		Foundation stage*	Y 2	<b>5-6</b>
				Y 1	<b>4-5</b>
					3-4
				0-3	

**Bold** = Պարտադիր

\* Ուսումնական ծրագրի և գնահատման միջոցառումների վերանայմանը հետևելով՝ տարրական դպրոցի ( 3-6 տարեկան աշակերտները) նախադպրոցական տարին և 1 և 2 տարիներն ընդգրկող տարրական փուլ է առաջադրվել: Հիմնական փուլ 1-ն այնուհետև կներառի 3 և 4 տարիները, իսկ հիմնական փուլ 2-ը՝ 4, 5 և 6-ը : Օրենքով նախատեսված փոփոխություններ են սպասվում 2006թ. սեպտեմբերին:

## Նախնական կրթության և ուսուցման համակարգերը Շոտլանդիայում

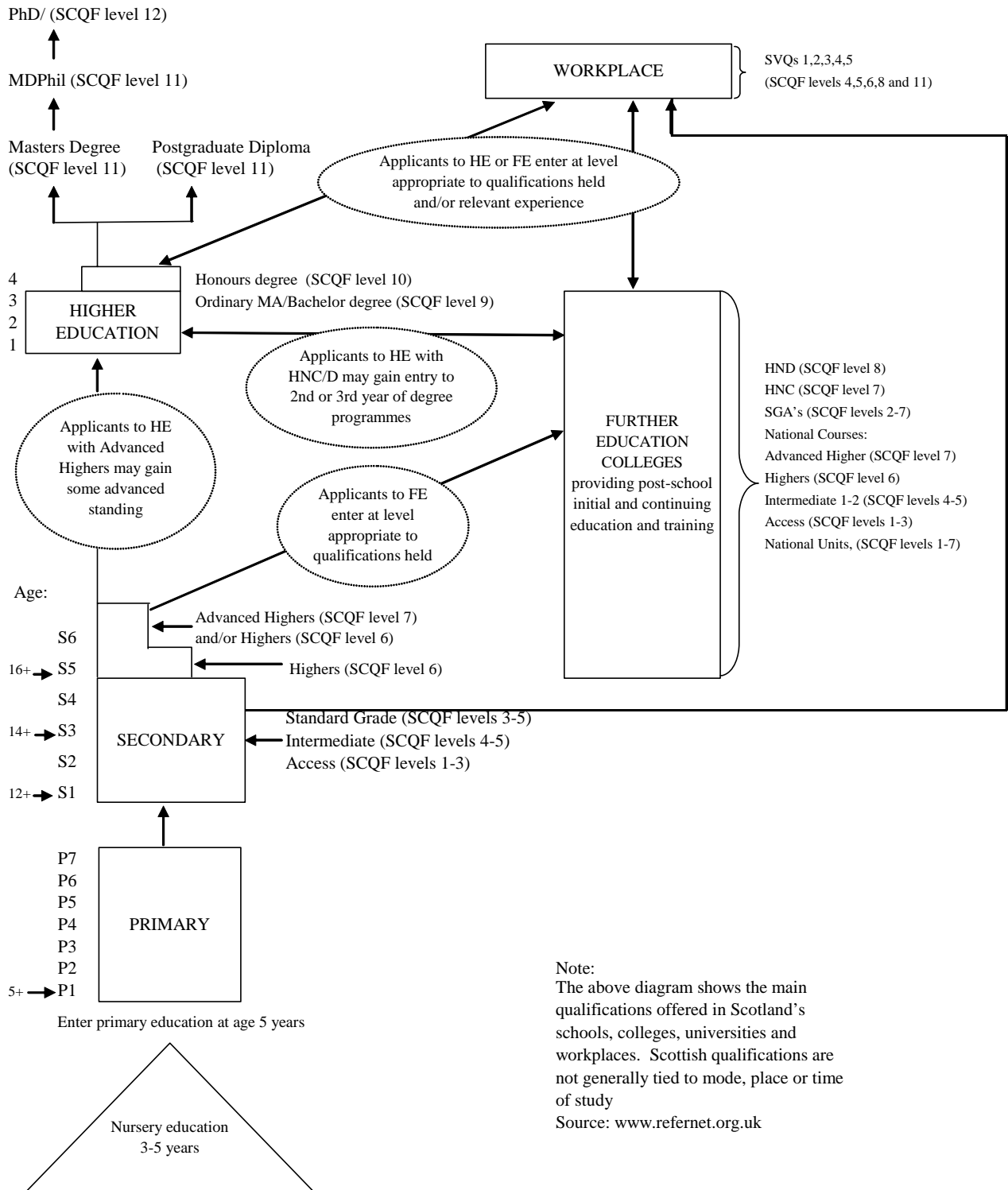



## ՀԱՎԵԼՎԱԾ Ե. Հապավումների ցանկ

ACCS	Կրեդիտների կուտակում և առարկաների հավաստագրում (Իռլանդիա)
ACE	Մեծահասակների և համայնքի կրթություն (Նոր Զելանդիա)
AET	Մեծահասակների կրթություն և ուսուցում (Պորտուգալիա)
AFPA	Մեծահասակների ուսուցման կազմակերպություն (Ֆրանսիա)
ALL	Մեծահասակների գրագիտության և կյանքի հմտությունների ուսումնասիրություն
ANPE	Հանրային զբաղվածության ծառայություն (Ֆրանսիա)
ANTA	Ավստրալիական ազգային ուսուցման պետական մարմին
AQF	Ավստրալիական որակավորումների շրջանակ
ANUIES	Համալսարանների և բարձրագույն կրթության հաստատության ազգային ասոցիացիա (Մեքսիկա)
AVCE	Կրթության մասնագիտական հավաստագիր (Միացյալ Թագավորություն)
BIBB	Մասնագիտական ուսուցման ֆեդերալ ինստիտուտ (Գերմանիա)
BTS	Տեխնիկական աստիճան բարձրագույն կրթության մակարդակում (Ֆրանսիա)
CBR	Երկրի հիմնարար զեկույց
CDIP	Կրթության կանտոնական նախարարների շվեյցարական համաժողով
CEDEFOP	Մասնագիտական ուսուցման զարգացման Եվրոպական կենտրոն
CINOP	Կրթության նորամուծության կենտրոն
CQP	Մասնագիտական որակավորման հավաստագիր (Ֆրանսիա)
CVT	Շարունակական մասնագիտական ուսուցում
CVTS	Շարունակական մասնագիտական ուսուցման ուսումնասիրություն (Եվրամիություն)
DfES	Զբաղվածության և հմտությունների վարչություն (Միացյալ Թագավորություն)
DGEFP DIVA	Ուսուցման և տեղեկատվության կարգավորման ծառայություն (Բելգիա (Ֆլանդրիա))
EC	Եվրոպական հանձնաժողով
ECTS	Եվրոպական կրեդիտների փոխանցման համակարգ (Եվրամիություն)
ECVET	Եվրոպական կրեդիտների փոխանցում մասնագիտական կրթության և ուսուցման մեջ
EDUQUA	Որակի ապահովման համակարգ մեծահասակների ուսումնառության մեջ (Շվեյցարիա)
EFA	Մեծահասակների կրթության և ուսուցման դասընթացներ(Պորտուգալիա)
EKEPIS	Շարունակական մասնագիտական ուսուցման ազգային հավատարմագրման կենտրոն (Հունաստան)
ETF	Եվրոպական Կրթական հիմնադրամ
EULFS	Եվրամիության աշխատուժի ուսումնասիրություն
Eurydice	Կրթության մասին եվրոպական տեղեկատվական ցանց (հապավում չէ)
FD	Տարրական աստիճաններ (Միացյալ Թագավորություն)
FDA	Արվեստի տարրական աստիճաններ (Միացյալ Թագավորություն)
FDS	Գիտության տարրական աստիճաններ (Միացյալ Թագավորություն)

FETAC	Չետագա կրթության և ուսուցման պարզևատրման խորհուրդ (Իռլանդիա)
FMR	Երաժշտության հետազոտման ուսուցում (Շվեյցարիա)
FOREM	Մասնագիտական ուսուցման և զբաղվածության Վալոնական հիմնարկություն (Բելգիա)
GCE	Կրթության ընդհանուր հավաստագիր (Միացյալ Թագավորություն)
GCSE	Միջնակարգ կրթության ընդհանուր հավաստագիր (Միացյալ Թագավորություն)
GNVQ	Ընդհանուր ազգային մասնագիտական որակավորումներ (Միացյալ Թագավորություն)
HEFCE	Անգլիայի Բարձրագույն կրթության ֆինանսավորման խորհուրդ
HE	Բարձրագույն կրթություն
HERO	Բարձրագույն կրթության հետազոտության հնարավորություններ
HES	Մասնագիտացված բարձրագույն կրթության քոլեջ (Շվեյցարիա)
IALS	Մեծահասակների գրագիտության միջազգային ուսումնասիրություն
ICT	Տեղեկատվական և հաղորդակցական տեխնոլոգիա
IDBE	Ցկյան ուսումնառության հաստատություններ (Յունաստան)
IKA	Առանձին կարողության պարզաբանում (Դանիա)
ILO	Աշխատանքի միջազգային կազմակերպություն
INCUAL	Որակավորումների ազգային ինստիտուտ (Իսպանիա)
ISFOL	Բանվորների համար մասնագիտական ուսուցման մշակում (Իտալիա)
IT	Տեղեկատվական տեխնոլոգիա
ITO	Արդյունաբերական ուսուցման կազմակերպություններ (Նոր Զելանդիա)
LFS	Աշխատուժի ուսումնասիրություն
LLL	Ցկյան ուսումնառություն
LM	Աշխատաշուկա
LSC	Ուսումնառության և հմտությունների խորհուրդ (Միացյալ Թագավորություն)
MCEETYA	Կրթության, Զբաղվածության, Ուսուցման և երիտասարդության հարցերով նախարարական խորհուրդ (Ավստրալիա)
NAFW	Ուելսի ազգային ժողով
NCEA	Կրթական արդյունքների ազգային հավաստագիր (Նոր Զելանդիա)
NCVQ	Մասնագիտական որակավորումների ազգային կատալոգ (Իսպանիա)
NCVA	Մասնագիտական պարզևատրումների ազգային խորհուրդ (Իռլանդիա)
NCVER	Մասնագիտական կրթության հետազոտության ազգային կենտրոն (Ավստրալիա)
NFER	Կրթական հետազոտության ազգային հիմնադրամ (Միացյալ Թագավորություն)
NQAI	Իռլանդիայի ազգային որակավորման պետական մարմիններ
NQF	Որակավորումների Ազգային շրջանակ(ներ)
NQS	Որակավորումների Ազգային համակարգ(եր)
NUD-IST	Թվային ոչ-կառուցվածքային տվյալներ-ինդեքսավորում, որոնում և տեսականացում
NVQ	Ազգային մասնագիտական որակավորում (Միացյալ Թագավորություն)
NZQA	Նոր Զելանդիայի որակավորումների պետական մարմիններ
OECD	Տնտեսական համագործակցության և զարգացման կազմակերպություն
OEVA	Աշխատանքային կյանքի մուտքերի դիտակետ (Պորտուգալիա)
OFFT	Մասնագիտական-տեխնիկական ուսուցման ֆեդերալ հիմնարկություն (Շվեյցարիա)

PISA	Միջազգային ուսանողի գնահատման ծրագիր
PLAR	Նախընթաց ուսումնառության գնահատում և ճանաչում
PSE	Բաց-ընտրանքային ուսումնական ծրագրեր բարձրագույն կրթության մեջ (Հունաստան)
PTE	Մասնավոր ուսուցման կազմակերպություններ (Նոր զելանդիա)
QA	Որակի ապահովում
QCA	Որակավորման և ուսումնական ծրագրի համար պատասխանատու բարձրաստիճան պաշտոնյաներ
QF	Որակավորումների շրջանակ
QS	Որակավորումների համակարգ(եր)
RNCP	Ազգային մասնագիտական որակավորումների տեղեկատու (Ֆրանսիա)
ROC	Տարածաշրջանային մասնագիտական քոլեջ (Նիդեռլանդներ)
ROME	Աշխատանքի տեղեկատու (Բելգիա և Ֆրանսիա)
RPL	Նախորդ ուսումնառության ճանաչում
RTO	Արտոնագրված ուսուցման կազմակերպություններ (Ավստրալիա)
RVCC	Կարողությունների ճանաչում, վավերականացում և հավաստագրում (Պորտուգալիա)
SCQF	Շոտլանդական որակավորումների շրջանակ
SQA	Շոտլանդական որակավորման պետական մարմիններ
SSC	Ոլորտային հմտությունների խորհուրդ (Միացյալ Թագավորություն)
TAFE	Տեխնիկական և հետագա կրթություն
TEE	Մասնագիտական-տեխնիկական ուսումնարաններ (Հունաստան)
TG	Թեմատիկ խումբ
TIMSS	Միջազգային մաթեմատիկայի և գիտության ուսումնասիրության միտումները
TSD	Տեխնիկական մասնագիտացման վկայագիր (Պորտուգալիա)
USA	Ամերիկայի Միացյալ Նահանգներ
UCAS	Համալսարանների և քոլեջների ընդունելությունների ծառայություն (Միացյալ Թագավորություն)
UK	Միացյալ Թագավորություն
VAE	Նախընթաց ուսումնառության ճանաչում (Ֆրանսիա)
VAP	Աշխատանքի հետ կապված նախորդ ուսումնառության ճանաչում (Ֆրանսիա)
VET	Մասնագիտական կրթություն և ուսուցում
VIZO	Անկախ ձեռնարկատիրությունների ֆլամանդական ինստիտուտ
WB	Համաշխարհային բանկ